

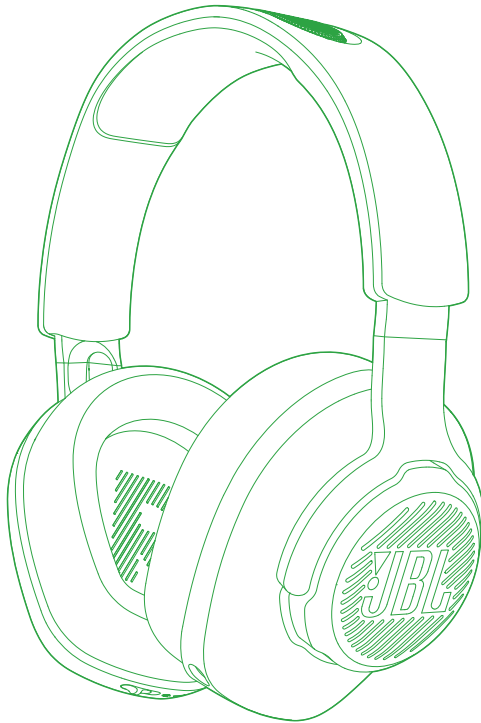

# JBL QUANTUM 360X WIRELESS FOR XBOX



РУКОВОДСТВО ПОЛЬЗОВАТЕЛЯ

# СОДЕРЖАНИЕ

<b>ВВЕДЕНИЕ</b> .....	<b>1</b>
<b>КОМПЛЕКТАЦИЯ</b> .....	<b>2</b>
<b>ОБЗОР ПРОДУКТА</b> .....	<b>3</b>
Элементы управления на гарнитуре.....	3
Элементы управления на беспроводном USB-адаптере 2,4 ГГц .....	4
<b>НАЧАЛО РАБОТЫ</b> .....	<b>5</b>
Зарядка гарнитур.....	5
Использование гарнитур.....	6
Питание включено .....	7
Первоначальная настройка (только для ПК) .....	7
<b>ЭКСПЛУАТАЦИЯ ГАРНИТУРЫ</b> .....	<b>9</b>
с беспроводным соединением 2,4 ГГц .....	9
С Bluetooth (вспомогательное подключение).....	12
Переключение на два источника .....	14
<b>ТЕХНИЧЕСКИЕ ХАРАКТЕРИСТИКИ ИЗДЕЛИЯ</b> .....	<b>15</b>
<b>УСТРАНЕНИЕ НЕПОЛАДОК</b> .....	<b>17</b>

# ВВЕДЕНИЕ

Поздравляем с покупкой! В этом руководстве содержится информация об игровой гарнитуре JBL QUANTUM360X WIRELESS FOR XBOX. Мы рекомендуем вам уделить несколько минут прочтению данного руководства с описанием устройства и пошаговыми инструкциями, которые помогут вам настроить его и приступить к работе. Перед использованием изделия ознакомьтесь со всеми инструкциями по технике безопасности.

По любым вопросам касательно данного устройства или его эксплуатации обращайтесь к продавцу или в службу поддержки пользователей, либо посетите наш веб-сайт: [www.JBLQuantum.com](http://www.JBLQuantum.com)

# КОМПЛЕКТАЦИЯ



01

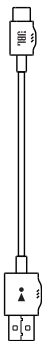

02



03



04



06



05

- 01 Игровая гарнитура JBL QUANTUM360X WIRELESS FOR XBOX
- 02 USB-кабель для зарядки (USB-A на USB-C)
- 03 Съёмный микрофон
- 04 Беспроводной USB-адаптер 2,4 ГГц
- 05 Краткое руководство пользователя, гарантийный талон и паспорт безопасности
- 06 Поролоновая ветрозащита выносного микрофона

# ОБЗОР ПРОДУКТА

## ЭЛЕМЕНТЫ УПРАВЛЕНИЯ НА ГАРНИТУРЕ

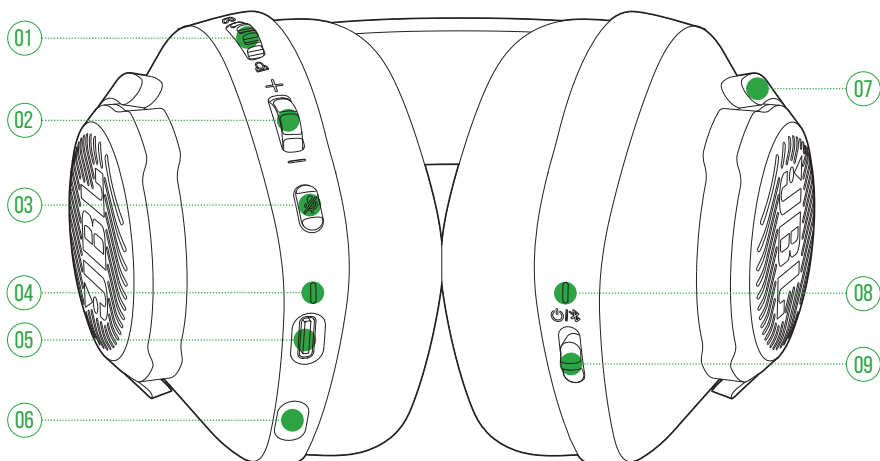

**01** Регулятор громкости  / 

- Регулирует громкость разговора по отношению к громкости звука игры.

**02** Регулятор громкости +/-

- Регулирует громкость гарнитуры.

**03** Кнопка 

- Нажмите, чтобы отключить или включить микрофон.

**04** Светодиодный индикатор зарядки.

- Индикация уровня заряда и состояния батареи.

**05** Порт USB-C

**06** Разъем 2,5 мм для выносного микрофона

**07** Складной наушник

**08** Светодиодный индикатор состояния (Питание / 2,4 ГГц / Bluetooth)

## 09 ползунок

- Сдвиньте вверх, чтобы включить и активировать режим соединения 2,4 ГГц; или сдвиньте вниз, чтобы выключить гарнитуру.
- Сдвиньте вверх и удерживайте в течение 2 секунд, чтобы перейти в режим сопряжения Bluetooth.

# ЭЛЕМЕНТЫ УПРАВЛЕНИЯ НА БЕСПРОВОДНОМ USB-АДАПТЕРЕ 2,4 ГГц

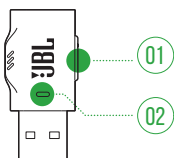

## 01 Кнопка CONNECT

- Нажмите кнопку и удерживайте дольше 5 секунд, чтобы включить режим беспроводной связи 2,4 ГГц.

## 02 Светодиодный индикатор

- Отображает состояние беспроводного соединения 2,4 ГГц.

# НАЧАЛО РАБОТЫ

## ЗАРЯДКА ГАРНИТУРЫ

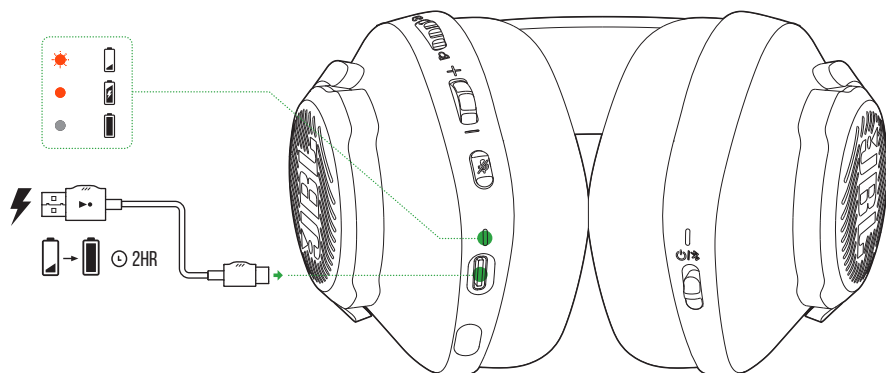

Перед использованием полностью зарядите гарнитуру с помощью прилагаемого зарядного кабеля USB-A к USB-C.

### РЕКОМЕНДАЦИИ.

- Для полного заряда гарнитуры необходимо примерно 2 часа.
- Вы также можете зарядить гарнитуру с помощью зарядного кабеля USB-C к USB-C (не прилагается).

## ИСПОЛЬЗОВАНИЕ ГАРНИТУРЫ

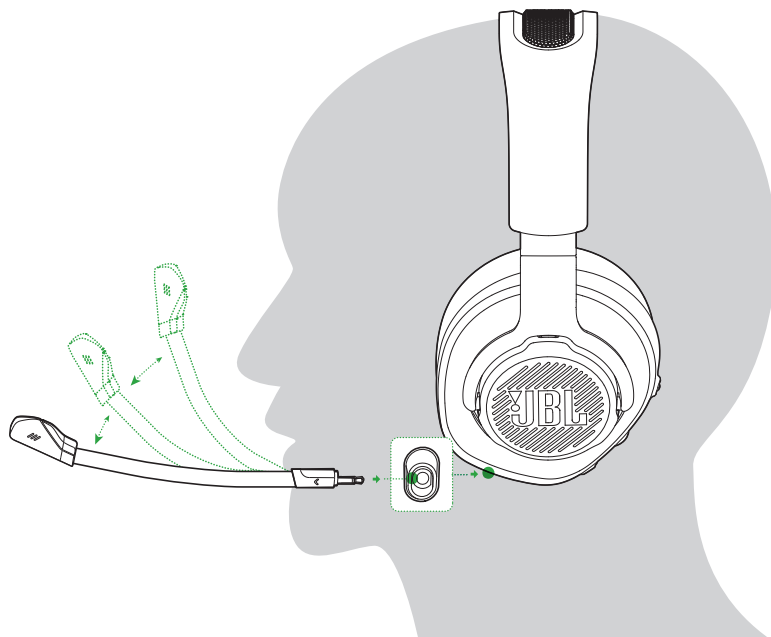

1. Прикрепите съемный выносной микрофон.
2. Поместите сторону с маркировкой **L** на левое ухо, а сторону с маркировкой **R** на правое ухо.
3. Отрегулируйте наушники и оголовье для удобной посадки.
4. Отрегулируйте микрофон по мере необходимости.



## ПИТАНИЕ ВКЛЮЧЕНО

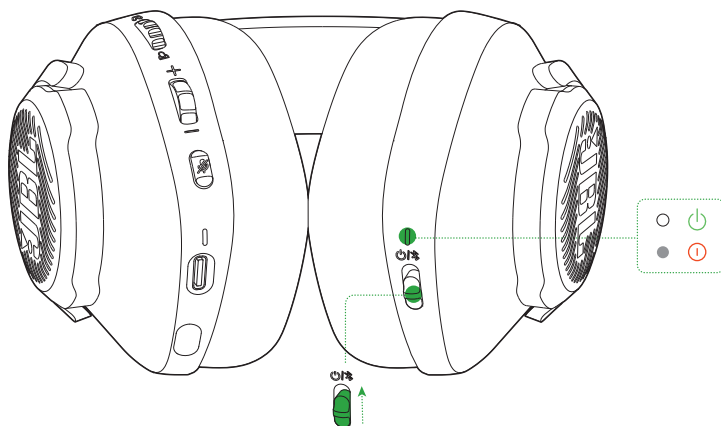

- Сдвиньте выключатель питания вверх, чтобы включить гарнитуру.
  - ↳ При включении индикатор состояния светится непрерывным белым светом.
  - ↳ Сдвиньте вниз, чтобы выключить.

## ПЕРВОНАЧАЛЬНАЯ НАСТРОЙКА (ТОЛЬКО ДЛЯ ПК)

Скачайте **JBL QuantumENGINE** на веб-сайте [jblquantum.com/engine](http://jblquantum.com/engine), чтобы получить доступ к технологиям 3D-звука Quantum.

## ПРОГРАММНЫЕ ТРЕБОВАНИЯ

Платформа: Windows 10 (только на 64 бита) / Windows 11

500 Мб свободного места на жестком диске для установки

## РЕКОМЕНДАЦИЯ.

- QuantumSURROUND Доступно только для Windows. Требуется установка программного обеспечения.

1. Подключите гарнитуру к ПК через беспроводное соединение USB 2,4 ГГц (см. [«Эксплуатация гарнитуры»](#)).
2. Перейдите в **«Sound Settings»** (Настройки звука) -> **«Sound Control Panel»** (Панель управления звуком).
3. В разделе **«Playback»** (Воспроизведение) выделите **«JBL QUANTUM360X WIRELESS FOR XBOX GAME»** и выберите **«Set Default»** (установить по умолчанию) -> **«Default Device»** (устройство по умолчанию).
4. Выделите **«JBL QUANTUM360X WIRELESS FOR XBOX CHAT»** и выберите **«Set Default»** (установить по умолчанию) -> **«Default Communication Device»** (устройство связи по умолчанию).
5. В разделе **«Recording»** (Запись) выделите **«JBL QUANTUM360X WIRELESS FOR XBOX CHAT»** и выберите **«Set Default»** (установить по умолчанию) -> **«Default Device»** (устройство по умолчанию).
6. В приложении чата выберите **«JBL QUANTUM360X WIRELESS FOR XBOX CHAT»** в качестве аудиоустройства по умолчанию.
7. Следуйте инструкциям на экране, чтобы персонализировать настройки звука.



# ЭКСПЛУАТАЦИЯ ГАРНИТУРЫ

## С БЕСПРОВОДНЫМ СОЕДИНЕНИЕМ 2,4 ГГц

### С ВАШИМ ХВОХ

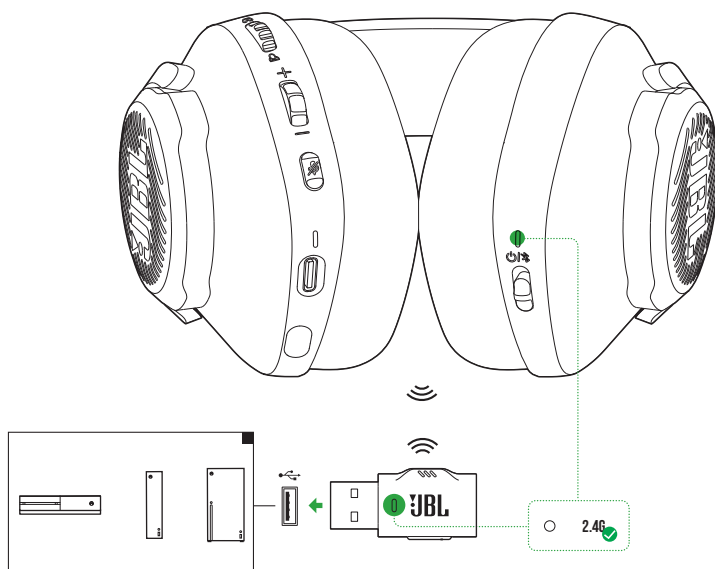

1. Подключите беспроводной USB-адаптер 2,4 ГГц к порту USB-A на вашем Xbox.
2. Включите гарнитуру. Выполняется автоматическое сопряжение и подключение к адаптеру.
  - ↳ После успешного подключения светодиодный индикатор на гарнитуре начнет непрерывно гореть белым светом, а светодиодный индикатор на адаптере начнет непрерывно гореть зеленым светом.

## С ВАШИМ ПК, MAC И Т. Д.

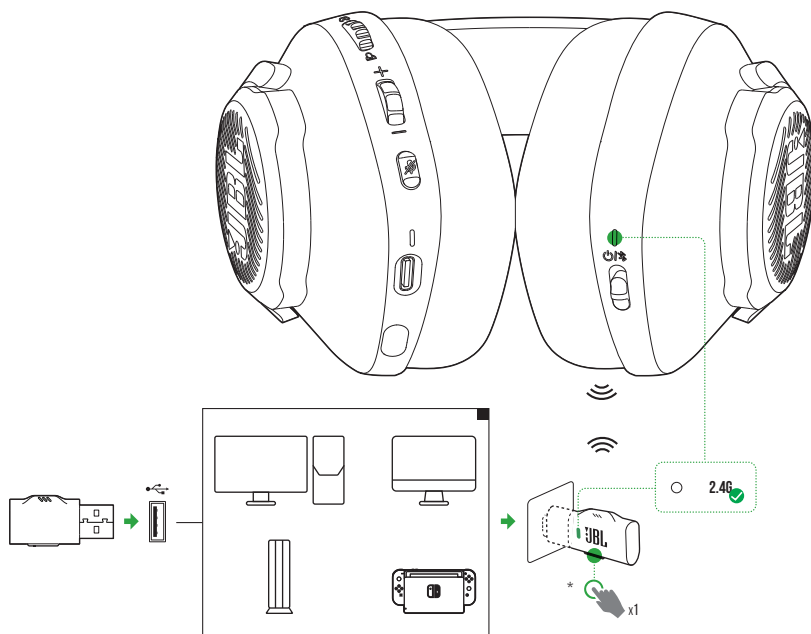

1. Вставьте беспроводной USB-адаптер 2,4 ГГц в порт USB-A на вашем ПК, Mac, консоли PS4/PS5 или консоли Nintendo Switch™.
2. Включите гарнитуру. Выполняется автоматическое сопряжение и подключение к адаптеру.
  - ↳ После успешного подключения светодиодный индикатор на гарнитуре начнет непрерывно гореть белым светом, а светодиодный индикатор на адаптере автоматически сменит зеленый свет на непрерывный белый.

\* Если этого не произойдет (например, на ПК под управлением Windows), нажмите **CONNECT** на адаптере.

### Основные операции

Элементы управления	Операция
Регулятор громкости	Регулирует основную громкость.
🔇 кнопка	Нажмите, чтобы отключить или включить микрофон.

## ДЛЯ СОПРЯЖЕНИЯ ВРУЧНУЮ

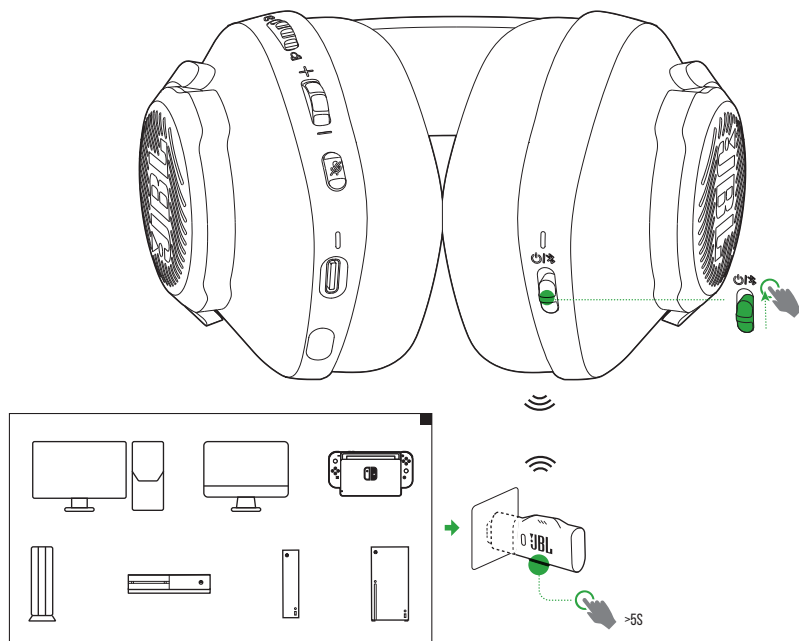

1. Включите гарнитуру.
2. На беспроводном USB-адаптере 2,4 ГГц удерживайте кнопку **CONNECT** более 5 секунд, пока светодиодный индикатор не начнет быстро мигать зеленым светом.
  - После успешного подключения:
    - ↳ к Xbox светодиодный индикатор на гарнитуре начнет непрерывно гореть белым светом, а светодиодный индикатор на адаптере начнет непрерывно гореть зеленым светом;
    - ↳ к другим устройствам светодиодный индикатор на гарнитуре начнет непрерывно гореть белым светом, а светодиодный индикатор на адаптере автоматически сменит зеленый свет на непрерывный белый.

\* Если этого не произойдет (например, на ПК под управлением Windows), нажмите **CONNECT** на адаптере.

## РЕКОМЕНДАЦИИ.

- Если гарнитура не находится на зарядке, она отключается автоматически через 10 минут работы в отсутствие беспроводного подключения, а также через 30 минут при беспроводном подключении, но без входящего аудиосигнала.
- После отключения от гарнитуры светодиодный индикатор на адаптере переходит в режим подключения (медленно мигает).
- Совместимость со всеми портами USB-A не гарантируется.

## С BLUETOOTH (ВСПОМОГАТЕЛЬНОЕ ПОДКЛЮЧЕНИЕ)

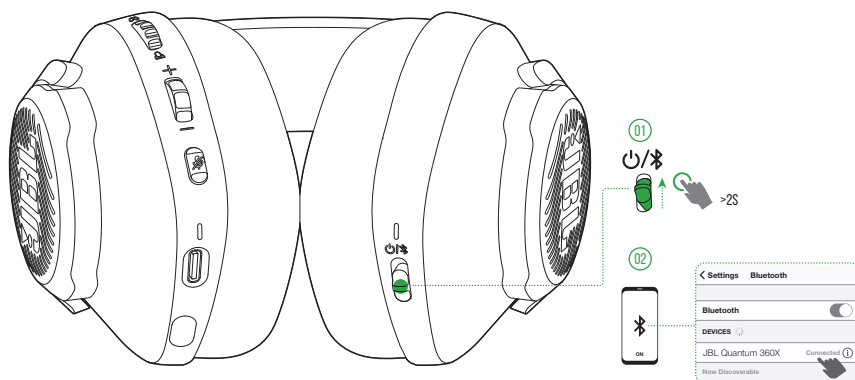

С помощью этой функции вы можете подключить свой мобильный телефон к гарнитуре во время игры, не беспокоясь о пропущенных важных звонках.

1. Для перехода в режим соединения по Bluetooth перетяните вверх бегунок  на гарнитуре и удерживайте в течение 2 секунд.
  - ↳ Светодиодный индикатор состояния быстро мигает (сопряжение).
2. Включите Bluetooth на своем мобильном телефоне и выберите «**JBL Quantum 360X**» из списка «**Devices**» (Устройства).
  - ↳ Светодиодный индикатор состояния медленно мигает (подключение), а затем светиться синим светом (подключение).

## ПРИМЕЧАНИЕ.

- При следующем включении гарнитуры перетяните вверх бегунок , чтобы повторно подключить свою гарнитуру к мобильному телефону.

## УПРАВЛЕНИЕ ЗВОНКАМИ

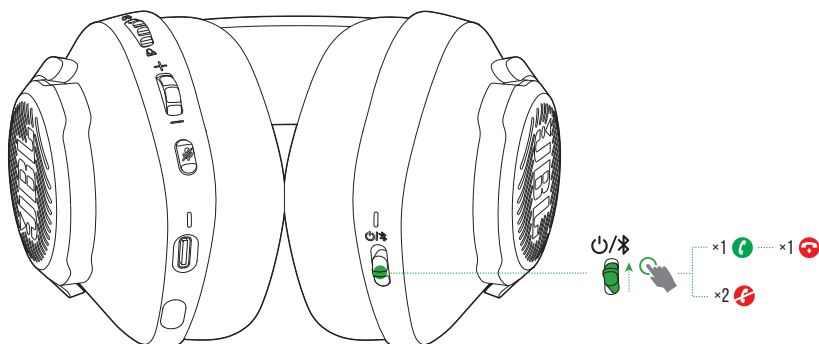

### В случае входящего звонка

- Чтобы принять вызов, потяните ползунок ⏻/📶 вверх один раз.
- Чтобы отклонить вызов, потяните ползунок ⏻/📶 вверх два раза.

### Во время звонка

- Чтобы завершить вызов, сдвиньте ползунок ⏻/📶 вверх один раз.





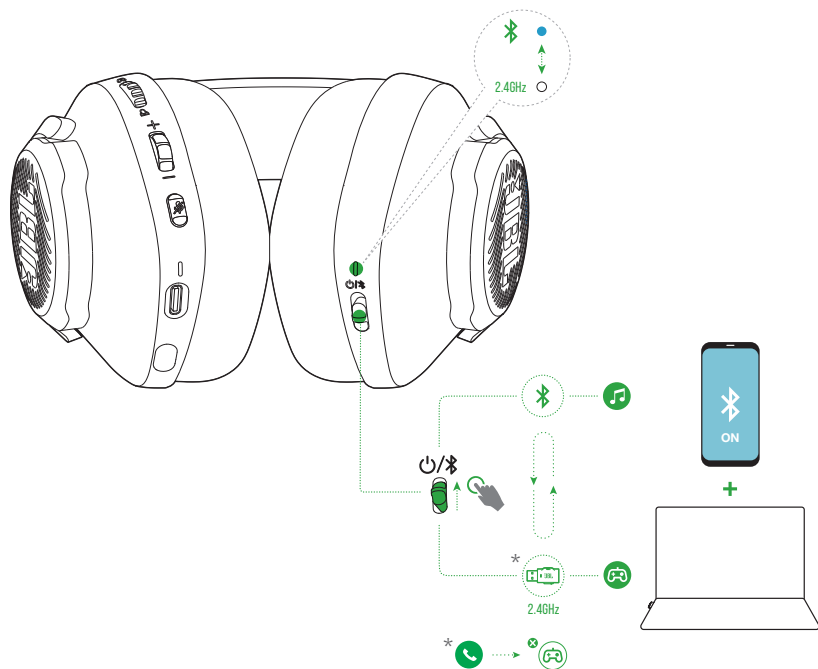

## РЕКОМЕНДАЦИЯ.

- Используйте регуляторы громкости на подключенном к Bluetooth устройстве, чтобы отрегулировать громкость.

## ПЕРЕКЛЮЧЕНИЕ НА ДВА ИСТОЧНИКА

Эта функция позволяет быстро и легко переключаться с игрового аудио на входящие вызовы или источники музыки.



1. Убедитесь, что ваша гарнитура одновременно подключена к мобильному телефону через Bluetooth и к ПК через 2,4 ГГц.
2. Когда вы играете в игры на ПК с помощью гарнитуры:
  - если на ваш мобильный телефон поступает входящий вызов, звук игры будет прерван мелодией звонка. Можно потянуть ползунок  /  вверх, чтобы принять / завершить вызов (подробнее об этом см. [«Управление звонками»](#)).
  - Можно потянуть ползунок  /  вверх, чтобы переключиться на источник музыки своего мобильного телефона.
  - Чтобы вернуться к игровому звуку из источника музыки, снова переместите ползунок  /  вверх.



# ТЕХНИЧЕСКИЕ ХАРАКТЕРИСТИКИ ИЗДЕЛИЯ

- Модель: QUANTUM360X WIRELESS FOR XBOX
- Размер мембраны: Динамические драйверы 40 мм
- Частота отклика (пассивная): 20 Гц – 20 кГц
- Частота отклика (активная): 20 Гц – 20 кГц
- Частотная характеристика микрофона: 100 Гц — 8 кГц
- Максимальная входная мощность: 30 мВт
- Чувствительность: 98 дБ УЗД при 1 кГц/1 мВт
- Макс. уровень звукового давления: 94 дБ
- Чувствительность микрофона: -42 дБ·В/Па при 1 кГц
- Сопротивление: 32 Ом
- Мощность беспроводного передатчика 2,4 ГГц: < 7 дБ/мВт (ЭИИМ)
- Модуляция беспроводной связи 2,4 ГГц: GFSK
- Частота беспроводной несущей 2,4 ГГц: 2402 МГц – 2480 МГц
- Мощность Bluetooth-передатчика: < 6 дБ/мВт (ЭИИМ)
- Модуляция Bluetooth-передатчика: GFSK, π/4-DQPSK
- Частота Bluetooth: 2402 МГц – 2480 МГц
- Версия профиля Bluetooth: HFP: v1.5, A2DP: v1.3
- Версия Bluetooth: BT Core: v5.2
- Тип аккумулятора: литий-ионный аккумулятор (3,7 В / 500 мА·ч)
- Источник питания: 5 В, 1 А
- Время зарядки: 2 ч
- Время воспроизведения музыки только при включенной частоте 2,4 ГГц: До 22 ч
- Время разговора только с включенным 2,4 ГГц: До 22 ч
- Время воспроизведения музыки только с включенным BT: До 26 ч

- Время разговора только с включенным ВТ: До 26 ч
- Направленность микрофона: всенаправленный
- Вес: 253,1 г

### **ПРИМЕЧАНИЕ.**

- Технические характеристики могут быть изменены без предварительного уведомления.

# УСТРАНЕНИЕ НЕПОЛАДОК

Если у вас возникли проблемы с использованием устройства, проверьте следующие пункты перед обращением в службу поддержки.

## ОТСУТСТВУЕТ ПИТАНИЕ

- Гарнитура отключается автоматически через 10 минут бездействия. Включите гарнитуру еще раз.
- Перезарядите гарнитуру (см. [«Зарядка гарнитуры»](#)).

## НЕ УДАЛОСЬ УСТАНОВИТЬ СОЕДИНЕНИЕ 2,4 ГГц МЕЖДУ ГАРНИТУРОЙ И БЕСПРОВОДНЫМ USB-АДАПТЕРОМ 2,4 ГГц

- Переместите гарнитуру ближе к адаптеру. Если проблема не решена, снова подключите гарнитуру с использованием адаптера вручную (см. [«Для сопряжения вручную»](#)).

## НЕТ ПОДКЛЮЧЕНИЯ ПО BLUETOOTH

- Проверьте, чтобы функция Bluetooth на устройстве была включена для подключения к гарнитуре.
- Переместите устройство ближе к гарнитуре.
- Гарнитура подключена к другому устройству по Bluetooth. Отключите другое устройство, затем повторите процедуру сопряжения. (см. [«С Bluetooth \(вспомогательное подключение\)»](#)).

## НЕТ ЗВУКА ИЛИ ПЛОХОЕ КАЧЕСТВО ЗВУКА

- Убедитесь, что выбрали JBL QUANTUM360X WIRELESS FOR XBOX GAME в качестве устройства по умолчанию в настройках игрового звука на вашем ПК, Mac или игровой консоли.
- Отрегулируйте громкость на ПК, Mac или устройстве игровой консоли.

- Вы можете столкнуться с очевидным ухудшением качества звука при использовании гарнитуры рядом с устройством с поддержкой USB 3.0. Это не является неисправностью. Вместо этого используйте дополнительную док-станцию USB, чтобы адаптер находился как можно дальше от порта USB 3.0.
- Убедитесь, что гарнитура и беспроводной адаптер 2,4 ГГц сопряжены и успешно подключены.
- Порты USB-A на некоторых устройствах игровой консоли могут быть несовместимы с JBL QUANTUM360X. Это не является неисправностью.

## **МОИ ДРУЗЬЯ ПО КОМАНДЕ НЕ СЛЫШАТ МОЙ ГОЛОС**

- Убедитесь, что выбрали JBL QUANTUM360X WIRELESS FOR XBOX CHAT в качестве устройства по умолчанию в настройках звука чата на вашем ПК, Mac или игровой консоли.
- Убедитесь, что микрофон не отключен.

## **НЕТ ОТКЛИКА ИЛИ СБОЙ**

- Подключите гарнитуру к порту USB-A с подачей питания с помощью прилагаемого USB-кабеля для зарядки, затем отсоедините кабель для сброса настроек гарнитуры.

