



JBL PARTYBOX STAGE 320



MANUAL DO PROPRIETÁRIO

IMPORTANTE: INSTRUÇÕES DE SEGURANÇA

Para todos os produtos:

1. Leia as instruções a seguir.
2. Guarde as instruções em um lugar seguro.
3. Observe todas as advertências.
4. Siga todas as instruções.
5. Nunca obstrua as saídas de ventilação. Instale o produto de acordo com as instruções do fabricante
6. Nunca instale o produto próximo a fontes de calor como radiadores, aquecedores, fornos ou outros equipamentos que produzam calor, incluindo amplificadores.
7. Não desfaça a polarização ou o aterramento da tomada. As tomadas polarizadas possuem dois pinos chatos, um mais largo que o outro, e as tomadas com aterramento possuem dois pinos chatos e um pino terra redondo. O pino largo e o pino terra são importantes para a segurança. Se a tomada não encaixar na parede, peça a um electricista que troque a tomada de parede.
8. Evite que os cabos de energia sejam pisoteados ou dobrados. Tenha especial cuidado ao nível da tomada e do ponto onde o cabo se conecta à caixa de som.
9. Use apenas componentes e acessórios aprovados pelo fabricante.
10. Use apenas carrinhos, suportes, tripés, estantes ou mesas indicadas pelo fabricante ou vendidas junto com o produto. Se usar um carrinho, tome cuidado ao movê-lo para que a caixa não caia e cause lesões em pessoas ao redor.
11. Desconecte o produto da rede elétrica durante tempestades com raios ou se for passar muito tempo sem usá-lo.
12. Para desconectar a caixa de som da rede elétrica, desligue o cabo de energia da tomada.
13. A tomada da fonte de energia deve ficar sempre acessível.
14. Nunca exponha as baterias ao calor excessivo da luz do sol, chama ou elementos semelhantes.
15. A caixa de som deve ser usada apenas com a fonte de alimentação e o cabo de energia fornecidos pelo fabricante.



ATENÇÃO

RISCO DE CHOQUE ELÉTRICO. NÃO ABRA.



O SÍMBOLO DE RAIO COM SETA NO INTERIOR DE UM TRIÂNGULO EQUILÁTERO PRETENDE ALERTAR O USUÁRIO SOBRE A PRESENÇA DE "VOLTAGEM PERIGOSA" NÃO ISOLADA NO INTERIOR DO PRODUTO, A QUAL PODE SER DE INTENSIDADE SUFICIENTE PARA REPRESENTAR RISCO DE CHOQUE ELÉTRICO ÀS PESSOAS.



O PONTO DE EXCLAMAÇÃO DENTRO DE UM TRIÂNGULO EQUILÁTERO PRETENDE ALERTAR O USUÁRIO SOBRE A PRESENÇA DE INSTRUÇÕES DE OPERAÇÃO E MANUTENÇÃO (ASSISTÊNCIA TÉCNICA) IMPORTANTES NA DOCUMENTAÇÃO QUE ACOMPANHA O PRODUTO.

ADVERTÊNCIA: PARA REDUZIR O RISCO DE INCÊNDIO OU DE CHOQUE ELÉTRICO, NÃO EXPONHA ESTE APARELHO À CHUVA OU À UMIDADE.

Advertência e declarações exigidas pela FCC e IC (usuários nos EUA e Canadá)

Este dispositivo está de acordo com a Parte 15 das Regras da FCC. O uso deste equipamento está sujeito a duas condições: (1) O dispositivo não pode causar interferências prejudiciais. (2) O dispositivo precisa aceitar quaisquer interferências que vier a receber, mesmo aquelas que possam causar funcionamento indesejado.

CAN ICES-3(B)/NMB-3(B)

Declaração sobre Interferência de acordo com a Federal Communication Commission

Este equipamento foi testado e considerado em conformidade com os limites para um dispositivo digital de Classe B, de acordo com a Parte 15 das Regras da FCC. Esses limites foram definidos de modo a proporcionar proteção contra interferências deletérias em instalações residenciais. O equipamento gera, utiliza e pode irradiar energia de radiofrequência. Se for instalado em desacordo com as instruções, ele pode causar interferências prejudiciais em radiocomunicações. Contudo é impossível garantir que não haverá nenhuma interferência em instalações específicas. Se o equipamento causar alguma interferência prejudicial em recepção de rádio ou televisão, o que pode ser verificado ligando e desligando o equipamento, o usuário deve tentar corrigir a interferência por meio de um ou mais dos seguintes procedimentos:

- Reposicionar ou reorientar a antena receptora.
- Aumentar a distância entre o equipamento e o receptor.
- Ligue o equipamento em uma tomada de outro circuito que não aquele ao qual o receptor está conectado.
- Entre em contato com o revendedor ou peça ajuda a um técnico de rádio e televisão.

Aviso: Modificações realizadas sem aprovação expressa da HARMAN podem fazer o usuário perder o direito do usuário de usar o equipamento.

Produtos transmissores de energia de radiofrequência

INFORMAÇÕES A USUÁRIOS EXIGIDAS PELA FCC E IC

Este dispositivo está de acordo com a Parte 15 das regras da FCC e dos padrões RSS para dispositivos não sujeitos a licença da Industry Canada. O uso deste equipamento está sujeito a duas condições: (1) O dispositivo não pode causar interferências prejudiciais. (2) O dispositivo precisa aceitar quaisquer interferências que vier a receber, mesmo aquelas que possam causar funcionamento indesejado.

Declaração sobre Exposição a Radiação exigida pela FCC e IC:

Este equipamento está de acordo com os limites de exposição a radiação em ambientes não controlados estipulados pela norma FCC/IC RSS-102.

Exposição humana a campos de RF (RSS-102)

Computadores empregam antenas internas de baixo ganho, que não transmitem campos de RF superiores aos limites estipulados pela Health Canada para a população geral. Consulte o Safety Code 6, disponível no website da Health Canada em <http://www.hc-sc.gc.ca/>

A energia irradiada por antenas conectadas a adaptadores wireless está de acordo com o limite preconizado pela IC para exposição a radiação segundo a norma IC RSS-102 (Item 5, cláusula 4). Testes de SAR foram realizados nas posições de funcionamento recomendadas e aceitas pela FCC/RSS, com o dispositivo transmitindo em intensidade máxima e afastado do corpo. O descumprimento das restrições acima pode acarretar violação das diretrizes de exposição a RF da FCC.

PAÍSES DA UNIÃO EUROPEIA

Produtos com saídas de áudio

Prevenção de perda auditiva



Aviso: O uso de fones de ouvido em volumes elevados por períodos prolongados pode causar perda auditiva permanente.

Na França, esses produtos foram testados e considerados compatíveis com os níveis estipulados pela norma NF EN 50332 L.5232-1 de nível de

pressão sonora.

Observação:

- Para evitar perda auditiva, não use os fones em volumes elevados por períodos prolongados.

Notificação REEE

A Diretiva relativa a Resíduos de Equipamentos Elétricos e Eletrônicos (REEE), legislação europeia que entrou em vigor em 14 de fevereiro de 2014, trouxe importantes mudanças no descarte de equipamentos elétricos.

A principal finalidade da Diretiva é limitar a produção de REEE; outras finalidades são promover a reutilização, reciclagem e outras formas de recuperação de tais resíduos de modo a reduzir o descarte.

A presença do logotipo REEE no produto ou em sua embalagem indica que o equipamento está sujeito à coleta especial. O desenho consiste em uma lixeira com rodas sob um sinal de proibido, conforme mostrado abaixo.



Este produto não deve ser descartado junto com o lixo doméstico. É responsabilidade do usuário descartar todos os resíduos de equipamentos eletroeletrônicos em locais apropriados e especialmente designados para reciclagem de materiais dessa natureza. A

coleta seletiva e a recuperação de resíduos eletroeletrônicos no momento do descarte ajudam a preservar os recursos naturais. Para descartar o produto, procure um serviço de reciclagem ou coleta junto às autoridades locais, serviços de coleta de lixo, a loja onde adquiriu o produto ou o fabricante do equipamento.

Conformidade RoHS

Este produto está de acordo com a Diretiva 2011/65/UE do Parlamento Europeu e do Conselho, expedidas em 8 de junho de 2011, que determinam restrições ao uso de determinadas substâncias perigosas em equipamentos eletroeletrônicos.

Produtos que contêm baterias

Diretiva 2013/56/UE sobre Baterias

Em 1º de julho de 2015, entrou em vigor a Diretiva 2013/56/UE, que dispõe sobre baterias e acumuladores e revoga a diretiva anterior sobre o assunto. A diretiva contempla todos os tipos de baterias e acumuladores (pilhas AA, AAA, baterias tipo botão e baterias recarregáveis), incluindo aquelas usadas em eletrodomésticos, mas não as empregadas em equipamentos militares, médicos e ferramentas elétricas. A diretiva estipula regras para coleta, tratamento, reciclagem e descarte de baterias, visando a proibir determinadas substâncias nocivas e melhorar o desempenho ambiental de baterias e todos os participantes da cadeia de produção.

Retirada, reciclagem e descarte de baterias

Para retirar baterias de equipamentos ou controles remotos, inverta o procedimento descrito no manual do usuário para colocação de baterias. No caso de produtos com baterias internas cuja duração corresponde à vida útil do produto, pode não ser possível ao usuário retirar a bateria. Nesse caso, a reciclagem ou recuperação deve ser realizada por uma assistência técnica autorizada a fim de trocar a bateria. Na União Europeia e em outros locais, é ilegal descartar baterias no lixo doméstico. Todas as baterias devem ser descartadas de modo ambientalmente correto. Procure as autoridades responsáveis pelo lixo para saber mais sobre a maneira ambientalmente correta de coletar, reciclar e descartar baterias usadas.

ATENÇÃO: Se for trocada de maneira incorreta, a bateria pode explodir. Para reduzir os riscos de incêndio e queimadura, nunca desmonte, esmague, perfure, coloque os contatos em curto circuito, exponha a temperaturas superiores a 60°C (140°F) ou descarte as baterias no fogo ou na água. Ao trocar as baterias, use apenas baterias novas do tipo correto. O símbolo de coleta seletiva de baterias e acumuladores é uma lixeira com rodas riscada e é mostrado a seguir:



Baterias, acumuladores e baterias do tipo botão com mais de 0,0005 de mercúrio, mais de 0,002% de cádmio ou mais de 0,004% de chumbo são assinaladas pelo símbolo químico do metal em questão (Hg, Cd ou Pb, conforme o caso). Observe os símbolos a seguir.



Hg



Cd



Pb

ATENÇÃO: NUNCA ENGULA AS BATERIAS. ELAS PODEM CAUSAR QUEIMADURAS QUÍMICAS. Este produto contém uma bateria botão. Se for engolida, a bateria pode causar graves queimaduras internas em apenas duas horas. Isso pode matar.

Mantenha todas as baterias (novas ou usadas) fora do alcance de crianças. Se achar que alguma bateria foi engolida ou introduzida em qualquer parte do corpo, procure atendimento médico imediatamente.

Para todos os produtos sem funções wireless

A HARMAN International declara que este equipamento está de acordo com a Diretiva 2014/30/UE sobre campos eletromagnéticos e com a Diretiva 2014/35/UE sobre dispositivos de baixa voltagem. A declaração de conformidade está disponível na seção de suporte em nosso website www.jbl.com.

Para todos os produtos com funções wireless

A HARMAN International declara que este equipamento está de acordo com os requisitos fundamentais e outras disposições relevantes da Diretiva 2014/53/UE. A declaração de conformidade está disponível na seção de suporte em nosso website www.jbl.com.

EPILEPSIA AVISO

Algumas pessoas podem sofrer convulsões epiléticas ao olhar para luzes piscando.

Precauções

Precauções de segurança ao montar o suporte

Siga todas as instruções e observe todas as advertências do fabricante do suporte da caixa de som.

A caixa de som possui um conector de 36 mm para montagem em tripés. Ao usar tripés ou suportes, observe as seguintes precauções:

- Leia as instruções do suporte ou tripé e verifique se é resistente para o peso da caixa de som. Siga todas as precauções de segurança recomendadas pelo fabricante.
- Verifique sempre se o apoio da caixa de som (p.ex. suporte, tripé) está apoiado em uma superfície plana, nivelada e estável e se todas as pernas do suporte estão estendidas ao máximo. Coloque o suporte em um local onde ninguém tropece nele.
- Use suportes apenas em superfícies planas e niveladas. Quando o suporte tiver sido posicionado corretamente com as pernas estendidas, aperte os parafusos e coloque o pino de segurança. Depois de colocar a caixa de som no suporte, verifique a estabilidade: A caixa de som não deve se desligar ao ser inclinada até 10 graus em relação à superfície. Se necessário, diminua a altura das caixas de som e alargue a base do suporte.
- Organize os cabos de modo que os artistas, equipes e a plateia não tropecem e derrubem as caixas de som.
- Antes de instalar, examine cuidadosamente o suporte e todas as outras peças que serão usadas para montagem. Nunca utilize peças gastas, danificadas ou com componentes faltando.
- Nunca tente instalar mais de uma caixa de som PartyBox em um único suporte.
- Tome cuidado especial em ambientes externos ou se houver ventos fortes. Nesses casos, pode ser necessário colocar mais peso na base (sacos de areia) para estabilizá-la. Evite fixar faixas ou outros objetos semelhantes ao sistema de som. Alguns objetos podem derrubar o sistema de som.
- Se não tiver certeza de que consegue levantar o peso da caixa de som, peça ajuda a outra pessoa para colocar a caixa sobre um tripé ou suporte.

ÍNDICE

IMPORTANTE: INSTRUÇÕES DE SEGURANÇA 2

1. INTRODUÇÃO 6

2. CONTEÚDO DA CAIXA 6

3. DESCRIÇÃO DO PRODUTO 7

3.1 Painel superior 7

3.2 Painel traseiro 8

4. POSICIONAMENTO 8

5. LIGAR 9

6. MODO DE USAR A PARTYBOX 9

6.1 Conexão Bluetooth 9

6.2 Conexão a USB 10

6.3 Controle de música 10

6.4 Conexão a AUX 10

6.5 Mixagem de som com microfone ou guitarra 11

6.6 Carregamento da bateria de um dispositivo móvel 12

6.7 Substitua a bateria (JBL BATTERY400) 12

7. TRANSPORTANDO A PARTYBOX 12

8. MONTAGEM DA PARTYBOX EM PEDESTAIS 13

9. RECURSOS AVANÇADOS 13

9.1 Aplicativo JBL PARTYBOX 13

9.2 Efeito de luz 13

9.3 Efeito de som 13

9.4 Conexão com várias caixas de som 14

9.5 Conexão em cadeia 14

9.6 Restauração de configurações de fábrica 14

9.7 IPX4 14

10. ESPECIFICAÇÕES 15

11. SOLUÇÃO DE PROBLEMAS 15

12. OBSERVÂNCIA DE NORMAS TÉCNICAS 16

13. MARCA COMERCIAL 16

1. INTRODUÇÃO

Parabéns pela sua compra! Este manual inclui informações sobre a caixa de som **JBL PARTYBOX STAGE 320**. Recomendamos que você reserve alguns minutos para ler este manual, ele descreve o produto e inclui instruções passo a passo para ajudá-lo a configurar e começar a usar. Leia cuidadosamente todas as instruções de segurança antes de usar seu produto.

Se você tiver alguma dúvida sobre este produto, sua instalação ou operação, entre em contato com seu revendedor ou atendimento ao cliente, ou visite-nos em www.jbl.com.

2. CONTEÚDO DA CAIXA



①

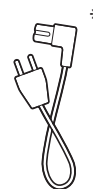

②



③

- 1) Unidade principal
- 2) Cabo de energia*
- 3) Guia de início rápido, Ficha de segurança e Cartão de garantia

* O Cabo de força e o tipo de tomada variam de região para região.

3. DESCRIÇÃO DO PRODUTO

3.1 Painel superior

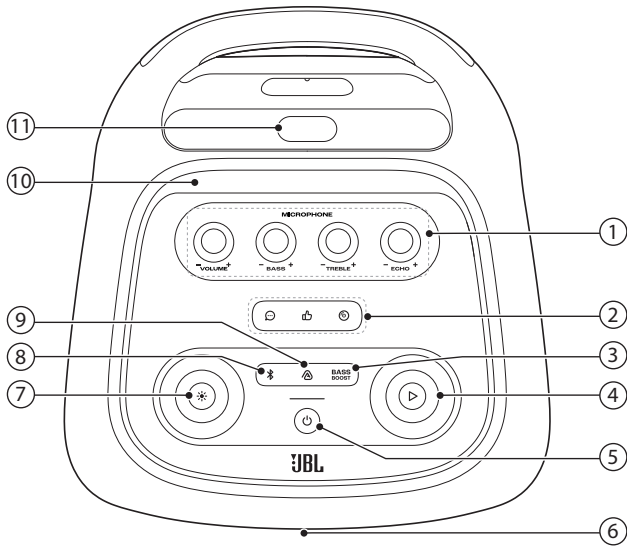

1) Controles do microfone

- VOLUME +

- Ajusta o volume do microfone.

- BASS +

- Ajusta o nível de graves.

- TREBLE +

- Ajusta o nível de agudos.

- ECHO +

- Ajusta o nível de eco.

2) Painel de efeitos sonoros

- Seleciona um efeito sonoro especial.

3) **BASS BOOST**

- Aumenta os níveis dos graves: nível 1, nível 2 ou desliga.

4) ▷

- Toca, pausa ou continua.
- Gire no sentido horário/anti-horário para aumentar/diminuir o volume principal.

5) ⏻

- Liga ou desliga a energia.

6) Anel de LED

7) ✨

- Pressione para ativar ou desativar o efeito de luz.
- Segure por mais de 2 segundos para ligar ou desligar as luzes estroboscópica e estrelada.
- Gire no sentido horário/anti-horário para alternar entre diferentes padrões de luz.

8) ✨

- Pressione para entrar no modo de emparelhamento Bluetooth.

9) 🔊

- Pressione para entrar na conexão de várias caixas de som.

10) Suporte para dispositivo móvel

11) Alça de transporte retrátil

Atenção:

- Nunca olhe diretamente para as fontes de luz quando a iluminação estiver ligada.

Funcionamento do LED

⏻	○ Branco constante	Ligar
	○ Branco suave	Espera
	● Desligado	Desligar
✨	⚙ Branco piscando rapidamente	Emparelhando
	○ Branco constante	Conectado
	● Desligado	Desconectado
BASS BOOST	○ Branco constante	Nível 2
	○ Branco suave	Nível 1
	● Desligado	Desligado
▬	● Vermelho piscando rapidamente	Bateria fraca
	⚙ Branco piscando lentamente	Bateria carregando
	○ Branco constante	Quando a bateria da caixa de som está totalmente carregada, a tira luminosa acende em branco constante.

3.2 Painel traseiro

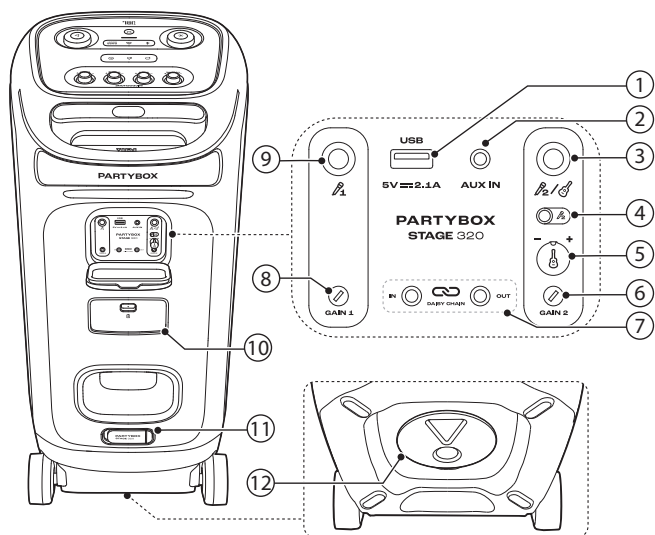

1) USB

- Conecta um dispositivo de armazenamento USB.
- Carrega a bateria de um dispositivo móvel.

2) AUX IN

- Conecta uma fonte de sinal de áudio externa usando um cabo de áudio de 3,5 mm (não fornecido).

3)

- Conexão para microfone ou guitarra.

4) Controle deslizante para microfone 2/guitarra

5) Botão de volume da guitarra (- +)

- Ajusta o volume da guitarra (se conectada).

6) GAIN 2

- Ajuste do ganho do microfone () ou entrada de guitarra correspondente.

7) IN/OUT

- Conexão de múltiplas caixas de som PARTYBOX por meio de cabos de áudio de 3,5 mm (não fornecidos).

8) GAIN 1

- Ajuste do ganho da entrada de microfone () correspondente.

9)

- Conecta um microfone.

10) Compartimento de bateria

- Abaixe a trava para abrir o compartimento de bateria.

11) CA

- Conexão à rede elétrica CA.

12) Montagem da PARTYBOX em suportes

4. POSICIONAMENTO

Atenção:

- Nunca sente ou se apoie na caixa de som, nem a empurre para o lado. Caso contrário, ela poderá virar e sofrer danos.

Coloque a caixa de som em uma superfície plana e estável com os pés de borracha voltados para baixo.

5. LIGAR

Atenção:

- Use apenas o cabo de energia fornecido com a caixa de som.
- A caixa de som pode ser alimentada pela rede elétrica ou pela bateria interna.

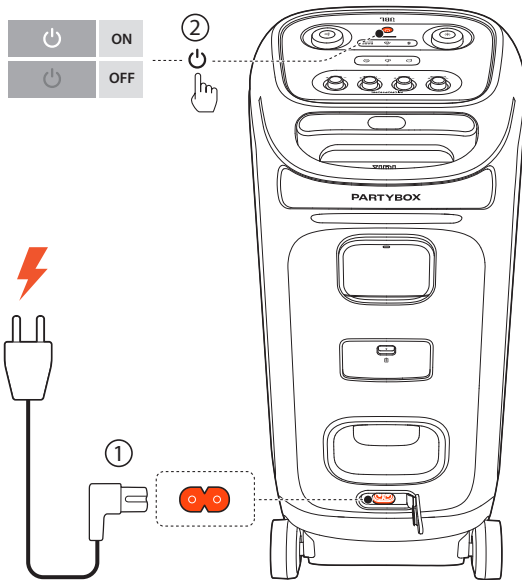

1. Conexão à rede elétrica.
 - Para usar a bateria interna, carregue a bateria e depois desconecte a caixa de som da rede elétrica.
2. Pressione para ligar a caixa de som.

Dicas:

- Antes de usar a caixa de som pela primeira vez, carregue a bateria completamente. Isso prolongará a vida útil da bateria.
- Para verificar o nível de carga da bateria, pressione qualquer botão da caixa de som.
- A caixa de som muda para o modo de espera automaticamente após 20 minutos de inatividade. Pressione para que a caixa de som volte a funcionar normalmente.

6. MODO DE USAR A PARTYBOX

Observações:

- Apenas uma fonte de sinal pode ser reproduzida por vez.
- Iniciar a reprodução a partir de outra fonte sempre interromperá a fonte atual.

6.1 Conexão Bluetooth

A caixa de som pode ser usada com smartphones ou tablets com conexão Bluetooth

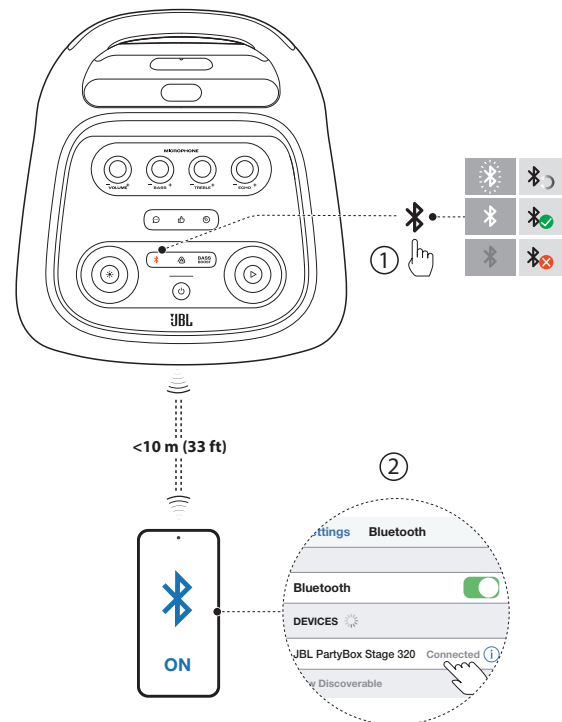

1. Pressione para entrar no modo de emparelhamento Bluetooth.
2. Escolha **JBL PartyBox Stage 320** no seu dispositivo móvel para conectar.
3. Uma vez conectada, a caixa de som reproduzirá os sinais de áudio enviados por Bluetooth.

Observações:

- Esta caixa de som pode memorizar no máximo 8 dispositivos emparelhados. Se um nono dispositivo for emparelhado, ele substituirá o primeiro.
- Se um código PIN for solicitado para uma conexão Bluetooth, digite "0000".
- O desempenho Bluetooth pode ser prejudicado se o dispositivo fonte do sinal estiver muito afastado da caixa de som.

Para desconectar uma conexão Bluetooth:

- Desligue a caixa de som; ou
- Desligue a função Bluetooth do dispositivo.

Para reconectar um dispositivo Bluetooth:

- Quando for ligada novamente, a caixa de som procurará o dispositivo ao qual foi conectada da última vez.
- Se isso não acontecer, selecione **JBL PartyBox Stage 320** no dispositivo Bluetooth para conectar.

6.2 Conexão a USB

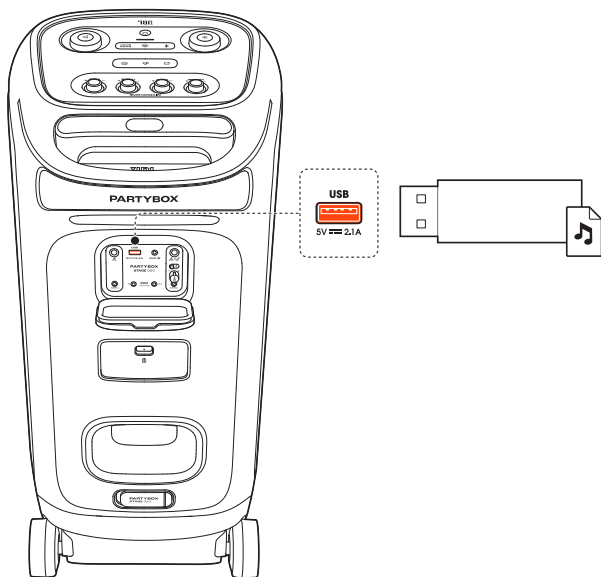

Conecte um dispositivo de memória USB com o conteúdo de áudio que deseja ouvir na porta USB da caixa de som.

- A caixa de som muda para a fonte USB automaticamente.
- A reprodução de áudio começará automaticamente.

Dica:

- A caixa de som começará a reproduzir os arquivos de som contidos na memória USB a partir da pasta raiz e prosseguirá para as outras pastas em ordem alfabética. São suportados até 8 níveis de subpastas.

Formatos de áudio suportados

Extensão	Codec	Taxa de amostragem	Taxa de bits
MP3	MP1	16K/22K/24K/ 44,1K/48K	32-448 kbps
	MP2	16K/22K/24K/ 44,1K/48K	8-384 kbps
	MP3	16K/22K/24K/ 44,1K/48K	8-320 kbps
WAV	IMA-ADPCM	16K/22K/24K/ 44,1K/48K	32-384 kbps
	MS-ADPCM		
	a-law		
	u-law		
	PCM	16K/22K/24K/ 44,1K/48K	128-1536 kbps
FLAC	flac	16K/22K/24K/ 44,1K/48K	600-1300 kbps
WMA	WMA padrão	16K/22K/24K/ 44,1K/48K	5-384 kbps

6.3 Controle de música

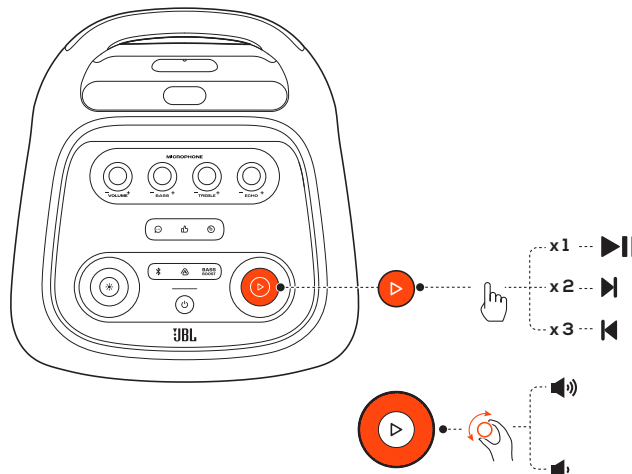

- Pressione **▶** uma vez para interromper ou retomar a reprodução da música.
- Pressione **▶** duas vezes para avançar uma faixa.
- Pressione **▶** três vezes para retornar à faixa anterior.
- Gire o botão de volume no sentido horário ou anti-horário para aumentar ou diminuir o volume principal.
- Pressione **BASS BOOST** para aumentar o nível dos graves: nível 1, nível 2 ou desligado.

Observação:

- O controle de faixas não está disponível no modo AUX.

6.4 Conexão a AUX



1. Conecte um dispositivo de áudio externo à caixa de som por meio de um cabo de áudio de 3,5 mm (não fornecido).
→ A caixa de som muda para a fonte AUX automaticamente.
2. Comece a reprodução de sinal de áudio do dispositivo externo.

6.5 Mixagem de som com microfone ou guitarra

Se um microfone ou guitarra/instrumento musical (vendidos separadamente) forem conectados à caixa de som, os sinais desses equipamentos poderão ser mixados com uma outra fonte de sinal.

Observações:

- Antes de conectar ou desconectar uma guitarra ou microfone, coloque o volume da guitarra ou microfone no nível mínimo.
- Desconecte o microfone e a guitarra quando não estiver usando.

6.5.1 Conexão de microfone

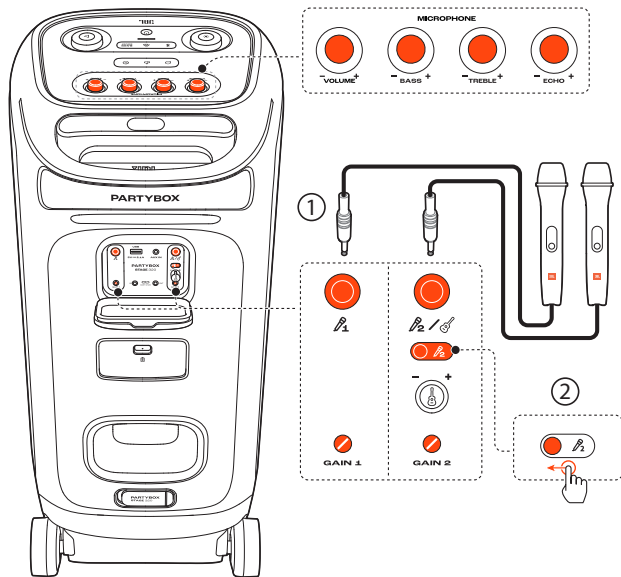

1. Conecte um microfone à entrada ou .
2. Ao conectar um microfone à entrada , coloque o botão na posição .

6.5.2 Conexão de guitarra

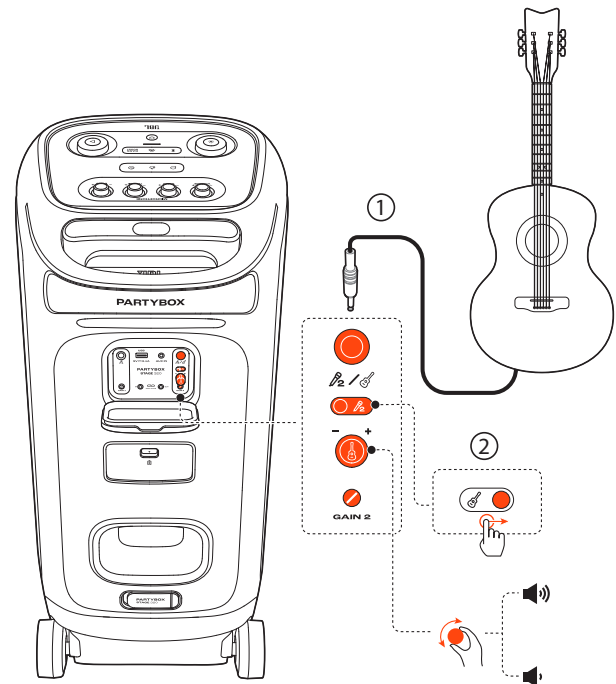

1. Conecte uma guitarra à entrada .
2. Coloque o botão na posição .

6.5.3 Mixagem de som

Cante pelo microfone ou toque a guitarra.

- Para ajustar o volume da fonte de áudio, gire o botão de volume no painel superior no sentido horário ou anti-horário.
- Para ajustar o volume do microfone, gire o botão - **VOL +** no painel superior. Para ajustar o volume da guitarra, gire o botão de volume da guitarra (- +) no painel traseiro.
- Para ajustar o ganho do microfone ou guitarra, gire o botão **GAIN 1** ou **GAIN 2** correspondente no painel traseiro.
- Para ajustar o nível de eco, agudos e graves do microfone, gire os botões - **ECHO +**, - **TREBLE +** e - **BASS +** correspondentes no painel superior.

6.6 Carregamento da bateria de um dispositivo móvel

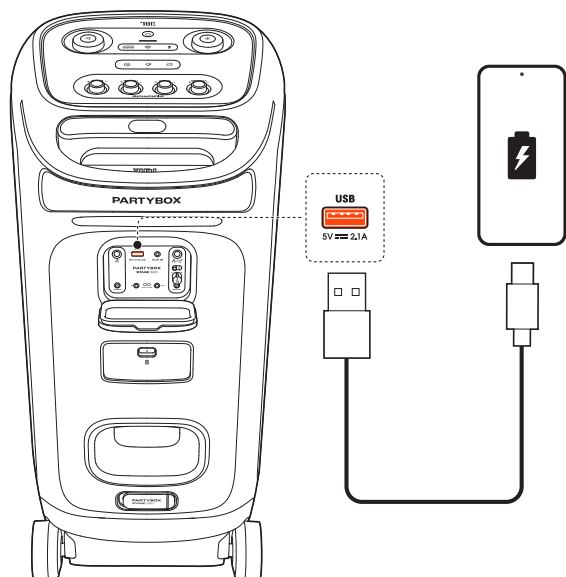

6.7 Substitua a bateria (JBL BATTERY400)

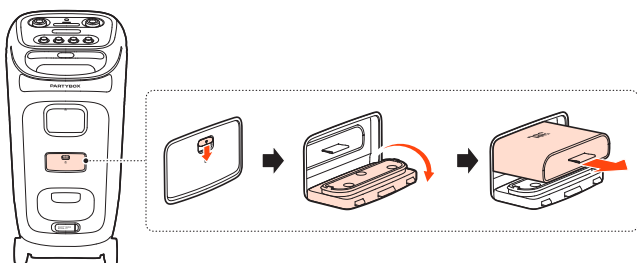

1. Abaixe a trava para abrir o compartimento de bateria e, em seguida, remova a bateria velha.

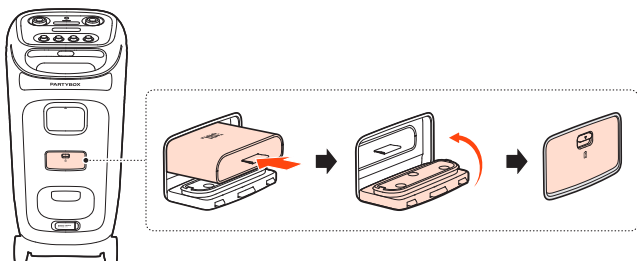

2. Insira uma nova bateria do mesmo tipo (JBL BATTERY400) com os contatos metálicos voltados para baixo e, em seguida, feche a tampa da bateria.

7. TRANSPORTANDO A PARTYBOX

Atenção:

- Antes de transportar a caixa de som, verifique se todos os fios estão desconectados.
- Para evitar lesões corporais ou danos a equipamentos, segure a caixa de som com firmeza ao transportá-la.

A alça retrátil facilita o transporte da caixa de som.

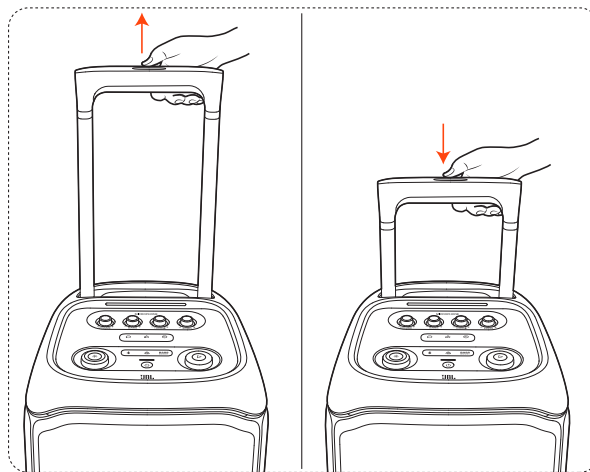

8. MONTAGEM DA PARTYBOX EM PEDESTAIS

Atenção:

- Toda instalação deve ser feita por técnicos qualificados e de acordo com padrões de segurança.
- O instalador é responsável por escolher e usar corretamente as peças de montagem para montar as caixas de som de forma segura e apropriada.

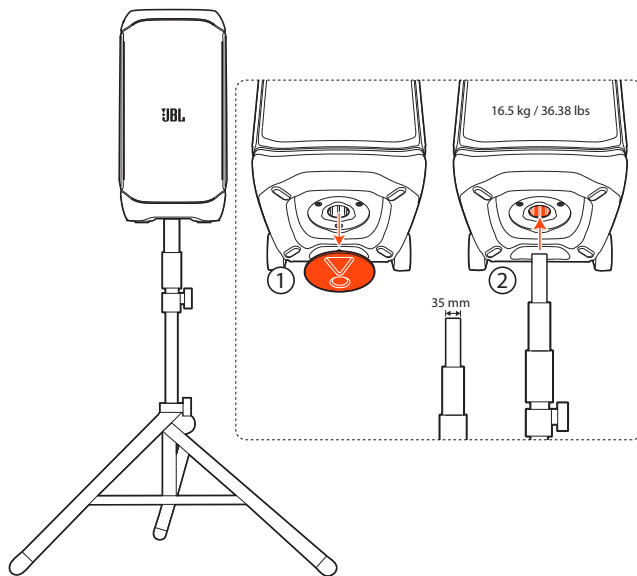

9. RECURSOS AVANÇADOS

9.1 Aplicativo JBL PARTYBOX



Baixe e instale o aplicativo JBL PARTYBOX para aproveitar melhor o produto.

9.2 Efeito de luz

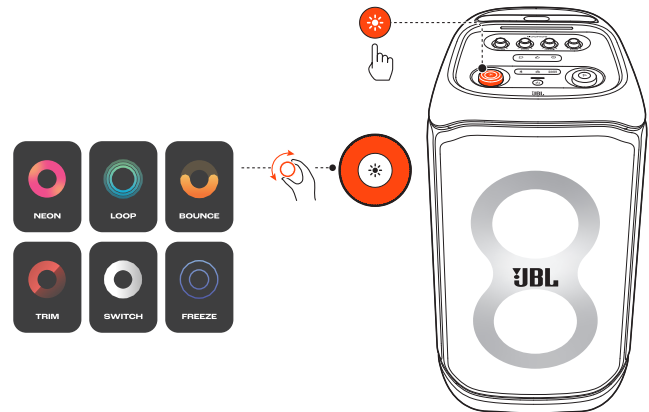

- Pressione ✨ para ativar ou desativar o efeito de luz.
- Segure ✨ por mais de 2 segundos para ligar ou desligar as luzes estroboscópica e estrelada.
- Gire o botão no sentido horário/anti-horário para alternar entre os diferentes padrões de luz: NEON, LOOP, BOUNCE, TRIM, SWITCH, ou FREEZE.

9.3 Efeito de som

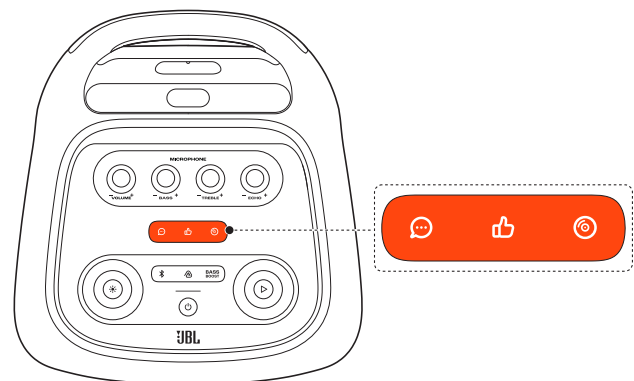

Pressione 🗨️, 👍 ou © para selecionar um efeito sonoro especial.

9.4 Conexão com várias caixas de som

É possível conectar duas ou mais caixas de som PARTYBOX ao mesmo tempo para um som ainda mais potente.

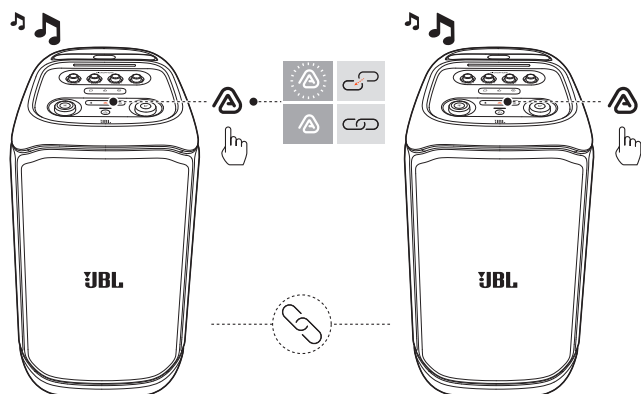

Pressione  em ambas as caixas de som.

Para desconectar:

Desligue ou pressione  em uma das caixas de som.



DICA:

- Por padrão, a caixa de som conectada ao seu dispositivo Bluetooth atua como caixa de som principal.

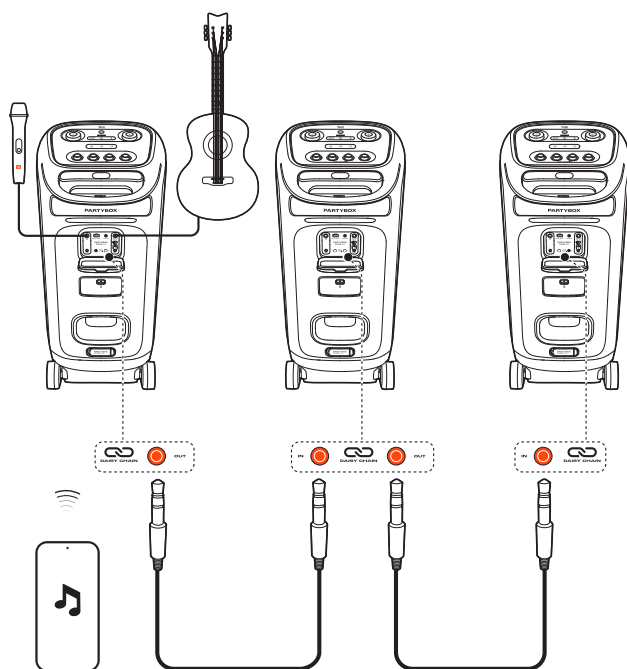
9.5 Conexão em cadeia



9.6 Restauração de configurações de fábrica

Para restaurar as configurações de fábrica, segure  e  por mais de 10 segundos.

9.7 IPX4

Atenção:

- Nunca ligue a caixa de som na tomada se o conector de entrada de energia estiver úmido.
- Para preservar a resistência a respingos, mantenha as tampas protetoras bem fixadas à caixa de som.

A caixa de som é IPX4 resistente a respingos.



10. ESPECIFICAÇÕES

- Transdutores: 2 x woofers de 6,5" (165 mm), 2 x tweeters de cúpula e alumínio de 1" (25 mm)
- Potência de saída: 240 W RMS (IEC60268)
- Entrada de energia: 100 - 240 V ~ 50/60 Hz
- Resposta de frequência: 40 Hz - 20 kHz (-6 dB)
- Relação sinal-ruído: >80 dB
- Tipo de bateria: JBL BATTERY400, íon lítio 68 Wh (equivalente a 7,2 V / 9444 mAh)
- Tempo de carga da bateria: 3 horas (caixa de som no modo desligado)
- Tempo de reprodução de música: Até 18 horas (dependendo do volume e do tipo de som)
- Tipo de cabo: Cabo de alimentação (o tipo varia por região)
- Comprimento do cabo: 2,0 m / 6,6 pés
- Carregamento USB: 5 V / 2,1 A (Máx.) (caixa de som no modo desligado)
- Formatação USB: FAT16, FAT32
- Versão Bluetooth®: 5.4
- Perfil Bluetooth®: A2DP V1.4, AVRCP V1.6
- Intervalo de frequência de transmissão Bluetooth®: 2,4 GHz - 2,4835 GHz
- Potência de transmissão Bluetooth®: ≤18 dBm (EIRP)
- Modulação do transmissor Bluetooth®: GFSK, π/4 DQPSK e 8DPSK
- Formatos suportados: .MP3, .WAV, .WMA, .FLAC
- Sensibilidade de entrada:
 - Entrada Aux: 250 mV RMS (conector de 3,5 mm)
 - Entrada Mic: 20 mV RMS
 - Entrada guitarra: 100 mV RMS
 - Entrada Bluetooth/USB: -12 dBFS
- Dimensões do produto (L x A x P): 335 mm x 669 mm x 385 mm / 13,19" x 26,34" x 15,16"
- Peso líquido: 16,5 kg / 36,38 lbs
- Dimensões da embalagem (L x A x P): 384 mm x 729 mm x 434 mm / 15,1" x 28,7" x 17,1"
- Peso bruto: 18,9 kg / 41,7 lbs

*A autonomia de até 18 horas da bateria é apenas uma referência e pode variar em função das músicas reproduzidas e do desgaste da bateria após vários ciclos de carga e recarga. Ela é possível com uma fonte de música predefinida, show de luzes e boost de graves desligados, volume no nível 18 e fonte de transmissão Bluetooth.

11. SOLUÇÃO DE PROBLEMAS

Atenção:





- Nunca tente consertar este produto sozinho. Se encontrar alguma dificuldade ao usá-lo, verifique os itens a seguir antes de chamar a assistência técnica.

Sistema

A caixa de som não liga.

- Verifique se a bateria está carregada. Se não estiver, use energia da rede elétrica.

Alguns botões não funcionam

- O produto pode estar no modo demo. No modo demo, todas as fontes de entrada e botões, exceto  /  / **BASS BOOST** e os botões de volume e padrão de luz, são desabilitados. Com a entrada de energia conectada, segure  e  ao mesmo tempo por mais de 10 segundos pra sair.

Som

A caixa não produz nenhum som.

- Verifique se a caixa está ligada.
- Ajuste o volume.
- Verifique se uma fonte de som está ativa e não silenciada.

Bluetooth

A caixa de som não se conecta a um dispositivo.

- Verifique se a função Bluetooth do produto está funcionando.
- A caixa de som já está conectada a outro dispositivo Bluetooth. Segure  na caixa de som por mais de 10 segundos para desconectar e emparelhar com um novo dispositivo.

Um dispositivo Bluetooth produz som de baixa qualidade

- A recepção Bluetooth está ruim. Aproxime o dispositivo da caixa de som ou retire obstáculos entre ela e a fonte de sinal.

12. OBSERVÂNCIA DE NORMAS TÉCNICAS

O produto está em conformidade com a legislação energética da União Europeia.

Modo com Bluetooth conectado

O produto foi projetado para transmitir música via conexão Bluetooth. A caixa de som aceita sinais Bluetooth. Para que o produto funcione corretamente, a conexão Bluetooth precisa estar ligada continuamente.

O produto entrará no modo de hibernação (espera em rede) após 20 minutos sem operação. O consumo de energia no modo de espera é inferior a 2,0 Watts, após o qual pode ser reativado via conexão Bluetooth.

Modo com Bluetooth desconectado

O produto entrará no modo de espera após 20 minutos sem operação. O consumo de energia no modo de espera é inferior a 0,5 Watts.

13. MARCA COMERCIAL



The Bluetooth® word mark and logos are registered trademarks owned by Bluetooth SIG, Inc. and any use of such marks by HARMAN International Industries, Incorporated is under license. Other trademarks and trade names are those of their respective owners.



HARMAN International Industries,
Incorporated 8500 Balboa Boulevard,
Northridge, CA 91329 USA
www.jbl.com

© 2024 HARMAN International Industries, Incorporated.

Todos os direitos reservados.

JBL é marca comercial da HARMAN International Industries, Incorporated, registrada nos Estados Unidos e/ou em outros países. As características, as especificações e o aspecto físico estão sujeitos a mudanças sem aviso prévio.