



JBL PARTYBOX STAGE 320



取扱説明書

重要な安全上の注意

全製品向け:

1. 説明書をよくお読み下さい。
2. 大切に保管してください。
3. ここに示した注意事項を必ずお守りください。
4. 全ての指示に従う。
5. 通気開口部をふさがない。メーカーの説明書に従って機器を設置する。
6. ラジエーター、ヒートレジスター、ストーブまたは発熱する他の装置(アンプを含む)などの熱源の近くにこの機器を設置しない。
7. 極性プラグまたは接地タイププラグの安全目的に違反しない。極性プラグには2つのブレードがあり、片方がもう一方よりも広くなっている。接地タイププラグには2つのブレードがあり、3番目のアースが分岐している。広いブレードまたは3番目のピンは安全のために取り付けられている。付属のプラグがコンセントに適合しない場合は、電気工に相談して旧式のコンセントを交換する。
8. 電源コードの上を歩いたり、電源コードを挟んだりしない(特にプラグ、コンセントおよび機器から出ている部分)ように保護する。
9. メーカーによって指定された付属品のみを使用する。
10. メーカーによって指定された、または機器に同梱されているカート、スタンド、三脚、ブラケットまたはテーブルのみを使用する。カートを使用する場合、転倒による怪我を避けるためにカートに載せて機器を移動する際には注意する。
11. 雷雨の間、または長期間使用しない場合はこの機器のプラグを抜く。
12. AC電源をこの機器から完全に外すには、AC電源差し込み口から電源コードを引き抜きます。
13. 電源コードの主電源プラグはいつでも使用可能な状態にあるものとする。
14. バッテリーを日光、火、または類似した過度の熱にさらさないこと。
15. この機器はメーカーによって提供された電源や充電ケーブルのみの使用は意図します。

注意

感電の恐れあり。開けないでください。



正三角形で囲まれた矢印付きの落電シンボルは、人体が感電するのに十分な強度の、絶縁されていない“危険な高電圧”がこの製品の筐体内に存在することをユーザーに警告するために使用されます。



正三角形で囲まれた感嘆符は、操作およびメンテナンス(修理)に関する重要な指示が製品に同封の取扱説明書に記載されていることをユーザーに知らせるために使用されます。

警告: 火災または感電を避けるため、本機を雨水または湿気にさらさないでください。

ユーザー向けFCC警告およびICステートメント(米国およびカナダのみ)

このデバイスはFCCルールのパート15に準拠しています。操作は以下の2つの条件に従うものとします:(1) このデバイスは有害な干渉を引き起こしてはならない、および(2) このデバイスは好ましくない操作を引き起こす可能性がある干渉を含めて、必ず受信した干渉を受け入れなければならない。

CAN ICES-3(B)/NMB-3(B)

米連邦通信委員会の干渉に関するステートメント

この機器はFCCルールのパート15に基づいて、クラスBデジタルデバイスのリミットに適合するように試験され、確認されています。このリミットは、住宅での設置において有害な干渉から適切に保護するために設定されています。この機器を製造し、使用すると無線周波数エネルギーを放出する可能性があり、説明書に従って設置、使用しない場合は無線通信に有害な干渉を引き起こすことがあります。しかし、特殊な設置状況においては、干渉が生じないという保証はありません。この機器がラジオまたはテレビの受信に有害な干渉を引き起こす(機器の電源をつけたり消したりすれば確認できます)場合、以下の1つまたは2つ以上の方法により、ユーザーが干渉の排除を試行することを推奨します。

- 受信アンテナの向きや位置を変える。
- 機器とレシーバー間の距離を空ける。
- レシーバーが接続されている回路とは異なる回路上のコンセントに装置を接続する。
- 販売店または熟練したラジオ/TV技術者に相談する。

警告: HARMANに明確に認められていない改変や改造を行うと、ユーザーのこの機器の操作権限が無効になることがあります。

RFエネルギーを送信する製品向け

ユーザー向けのFCCおよびIC情報

このデバイスはFCCルールのパート15、およびカナダ産業省のライセンス免除RSS基準に準拠しています。操作は以下の2つの条件に従うものとします:(1) このデバイスは有害な干渉を生じてはならない。(2) このデバイスは望まない操作を引き起こす可能性がある干渉を含めて、必ず受信した干渉を全て受け入れなければならない。

FCC/ICの放射線被曝ステートメント

この装置は、制御されていない環境において規定されたFCC/IC RSS-102の放射線被曝限度に準拠しています。

人体のRFフィールド(RSS-102)への被曝

コンピューターは一般住民に対するカナダ保健省のリミットを超えるRFフィールドを発しない低ゲインの統合アンテナを採用しています。カナダ保健省のウェブサイト<http://www.hc-sc.gc.ca/>で読むことができる安全規則6を参照してください。

ワイヤレスアダプターに接続されたアンテナから放射されるエネルギーはIC RSS-102、5号4項に関するRFの被曝要件のICリミットに従っています。SARテストは、人体から最も離れたデバイスから発せられる、FCC/RSSによって認められた推奨動作位置を用いて行われます。上記の制限を順守していない場合は、FCC RF被曝ガイドラインに違反している可能性があります。

全EU域国向け

オーディオ出力を備えた製品用

難聴の予防



警告: 長期間大音量でイヤホンまたはヘッドホンを使用した場合、回復不能の難聴になることがあります。

この製品はフランス向けに、NF EN 50332 L.5232-1 に該当して制定された音圧レベル要件に準拠するようにテストされています。

注:

- 難聴になることを防ぐため、長期間大音量で音楽を聴かないでください。

WEEE警告

2014年2月14日にEU法として施行されたWEEE指令 (The Directive on Waste Electrical Equipment) は使用が終了した電子機器の取り扱いに大きな変化をもたらしました。

この指令の最優先目的は、電子機器の廃棄を回避することです。次に、廃棄物を減らすために廃棄物の再利用、リサイクル、その他の形式の回収を促すことです。

商品や箱に掲載されている、電気・電子機器の回収を意味するWEEE指令のロゴは、下の図のように車輪にバツ印の付いたゴミ箱でできています。



この商品は絶対に他の家庭ごみと一緒に処分や廃棄をしてはいけません。電気・電子機器は必ず、危険廃棄物のリサイクル用の指定された回収場所に持っていき処分する責任があります。電気・電子機器廃棄物を処分する際に、隔離と適切な回収によって、天然資源の保存に役立ちます。さらに、適切なリサイクルと回収場所については、現地の市役所、家庭ごみ処理サービス、機器を購入した店または製造者に問い合わせてください。

RoHSコンプライアンス

この製品は、電気・電子機器に含まれる特定有害物質の使用制限に関する2011年6月8日の欧州議会及び理事会指令 (2011/65/EU) に準拠しています。

電池を含む製品用

EU電池指令2013/56/EU

これまでの指令に替わる、電池と蓄電池についての新たな電池指令2013/56/EUが2015年7月1日に発効しました。この指令は、あらゆるタイプの電池および蓄電池 (単三電池、単四電池、ボタン電池、再充電パック) に適用され、軍事、医療、電力ツールアプリケーションを除く機器に組み込まれた電池を含みます。この指令は電池の収集、処理、リサイクル、廃棄の際のルールについて述べており、特定の有害物質の使用を禁止し、サプライチェーン内の電池と全ての関係者の環境への悪影響の改善を目的としています。

ユーザーによる電池の取り外し、リサイクル、廃棄手順

お持ちの機器またはリモコンから電池を取り外すには、取扱説明書の電池の装着に記された手順の逆を実行してください。製品の耐用年数まで持つ電池内蔵の製品の場合は、ユーザーによる取り外しができないことがあります。この場合、リサイクルや回収、同種の電池の交換が必要になれば、認定サービスセンターがこの手順を実行する必要があります。EUや他のいくつかの国では、どんな種類のバッテリーでも家庭ゴミに捨てるのは違法です。バッテリーは全て、環境に悪影響を与えない方法で廃棄する必要があります。環境に悪影響を与えない使用済み電池の回収、リサイクル、および廃棄については地元の廃棄物処理当局にご連絡ください。

警告: 電池の誤った取り外しを行うと、爆発の危険があります。火事または火傷のリスクを低減するには、分解したり、つぶしたり、傷つけたり、外部接触によってショートさせたり、60°Cを超える温度にさらしたり、火または水の中に廃棄したりしないようにしてください。取り替えられるのは、指定された電池だけです。あらゆる電池および蓄電池の「別々に収集」の記号は下記のバツ印の付いた車輪付きゴミ箱を指すものとします:



電池、蓄電池、ボタン電池が0.0005超の水銀、0.002%超のカドミウム、0.004%超の鉛を含んでいる場合、その金属に関する化学記号をつけるものとします: それぞれHg、Cd、Pbです。以下の記号をご参照ください:

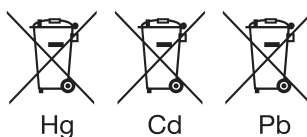

警告: 絶対に電池を飲み込まないでください。化学火傷の危険があります [付属のリモコン] この製品にはコイン/ボタン電池が含まれます。コイン/ボタン電池を飲み込んだ場合は、わずか2時間で深刻な内部火傷を引き起こし、死に至る可能性があります。新しい電池、および使用済み電池は子供の手の届かないところに置いてください。電池を飲み込んだ、または体内のどこかにあると思う場合は、直ちに治療を受けてください。

ワイヤレス操作する製品を除く全製品について

ハーマンインターナショナル(HARMAN International)は、この機器がEMC 2014/30/EU指令、LVD 2014/35/EU指令に従っていることをここに宣言します。法令順守宣言は、www.jbl.comからアクセス可能な当社のウェブサイトのサポートセクションで閲覧することができます。

ワイヤレス操作を行う全製品について

ハーマンインターナショナル (HARMAN International) はこの機器が2014/53/EU指令の必須条件および他の関連条項を順守していることをここに宣言します。法令順守宣言は、www.jbl.comからアクセス可能な当社のウェブサイトのサポートセクションで閲覧することができます。

てんかん 警告

人によっては、点滅する光を見た時に、てんかんの発作を起こすことがあります。

注意

スタンド取り付けの際の安全上の注意

常に、スピーカースタンドメーカーの指示と忠告に従ってください。

このスピーカーには、三脚またはサブウーファー上のポールに取り付けられる36mmの差し込み口キャップが付いています。スタンドまたはポールを使用する場合、必ず以下の注意を守ってください：

- スタンドまたはポールの仕様をチェックし、スピーカーの重量を支えるように設計されていることを確かめてください。メーカーが指定する全ての安全上の注意を順守してください。
- 常にスタンド（またはサブウーファー/ポール）が平らで水平、安定した面に置かれていることを確認し、必ず三脚タイプのスタンドの脚をいっばいに伸ばしてください。脚につまずくことがないようにスタンドを配置してください。
- このフロアスタンドは平らでしっかりした面以外では使用しないでください。支え（伸ばした脚）を床に置いて調節したら、慎重にねじを締めて安全ピンを使用してください。スタンドの上にスピーカーを置いた後、安定性をチェックしてください：各方向に10°（床面に対して）傾けた時、スピーカーが倒れないよう設置してください。必要な場合は、スピーカーの高さを下げてスタンド基部を伸ばします。
- パフォーマー、制作クルー、観客がつまずいてスピーカーを倒さないようにケーブルを通してください。
- 毎回使用する前にスタンド（またはポールと関連機材）を点検し、摩耗したり、損傷があったり、部品が紛失した機材を使用しないでください。
- 1台のスタンドまたはポールに2台以上のPartyBoxシリーズスピーカーを置こうとしないでください。
- 風の強い屋外の状況には常に注意してください。安定性を向上させるため、スタンド基部に追加のウエイト（サンドバッグ）を置くことが必要な場合があります。スピーカーシステムのどの部分でも、旗や類似の物体は取り付けしないでください。このようなものを取り付けると、帆のようになって風を受け、スピーカーが転倒する恐れがあります。
- 1人でスピーカーの重量を扱える自信がなければ、他の人に頼んで三脚またはポールへの取り付けを手伝ってもらってください。

目次

重要な安全上の注意	2	9. その他の使用方法	14
1. はじめに	6	9.1 JBL PARTYBOXアプリ	14
2. 同梱品	6	9.2 ライトエフェクト	14
3. 製品の概要	7	9.3 サウンドエフェクト	14
3.1 トップパネル	7	9.4 マルチスピーカー接続	14
3.2 背面パネル	8	9.5 デイジーチェーン接続	14
4. 設置	8	9.6 工場出荷時設定へのリセット	15
5. 電源オン	9	9.7 IPX4	15
6. PARTYBOXを使う	9	10. 仕様	15
6.1 Bluetooth接続	9	11. トラブルシューティング	16
6.2 USB接続	10	12. 法令順守	16
6.3 曲操作	10	13. 商標	17
6.4 AUX接続	11		
6.5 マイクおよび/またはギターとのサウンドのミキシング	11		
6.6 モバイルデバイスを充電する	12		
6.7 バッテリー (JBL BATTERY400) を交換する	12		
7. PARTYBOXを持ち運ぶ	13		
8. PARTYBOXをポールへ取り付けるには	13		

1. はじめに

お買い上げいただきありがとうございます! この説明書には**JBL PARTYBOX STAGE 320**スピーカーの情報が記載されています。製品の説明とご使用のための設定手順が記載されていますのでご確認ください。製品をご使用になる前に安全上の注意を全てお読み頂き、ご理解の上でご使用ください。

設置方法または操作について何かご質問がありましたら、小売店もしくはカスタマー・サービスにご連絡いただくか、または当社のウェブサイト、www.jbl.comにアクセスしてください。

2. 同梱品



①

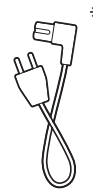

②



③

- 1) 本体
- 2) 電源コード*
- 3) クイックスタートガイド、安全シート、保証書

*電源コードの本数とプラグタイプは地域によって異なります。

3. 製品の概要

3.1 トップパネル

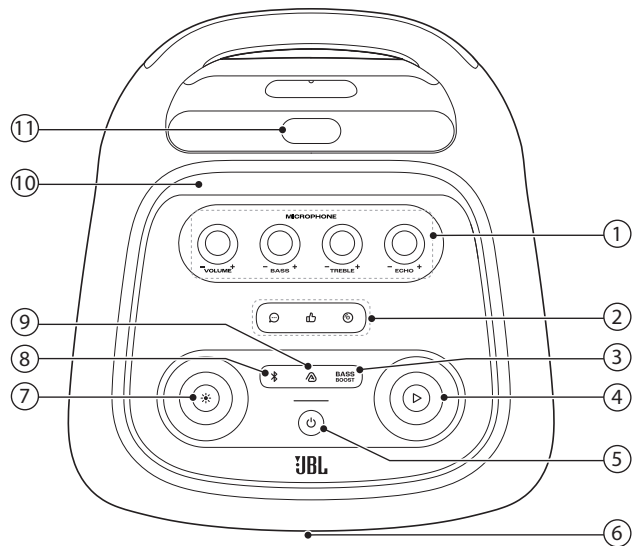

1) マイクの操作

- VOLUME +

- マイクの音量を調節します。

- BASS +

- 低音レベルを調節します。

- TREBLE +

- 高音レベルを調節します。

- ECHO +

- エコーレベルを調節します。

2) サウンドエフェクトパネル

- スペシャルサウンドエフェクトを選択します。

3) BASS BOOST

- 低音レベルを上げます：レベル1、レベル2、またはオフ。

4) ▷

- 再生、一時停止またはリジューム。
- 時計回り/反時計回りに回してボリュームを調整する。

5) ⏻

- 電源をオンまたはオフにします。

6) LEDリング

7) ✨

- 押してライトエフェクトをオンまたはオフにします。
- 2秒以上長押しすると、ストロボとスターリーライトがオンまたはオフになります。
- 時計回り/反時計回りに回して異なるライトパターンに切り替えます。

8) ✨

- 押すとBluetoothペアリングモードに入ります。

9) 🔊

- 押すとマルチスピーカー接続に入ります。

10) モバイルデバイスドック

11) 伸縮式ハンドル

警告:

- スピーカーのライトが点灯した時に、発光部を直接見ないでください。

LEDの状態

⏻	○ ホワイトで点灯	電源オン
	○ 薄暗いホワイト	スタンバイ
	● オフ	電源オフ
✨	⊙ ホワイトで素早く点滅	ペアリング中
	○ ホワイトで点灯	接続済み
	● オフ	未接続
BASS BOOST	○ ホワイトで点灯	レベル2
	○ 薄暗いホワイト	レベル1
	● オフ	オフ
🔋	● レッドで素早く点滅	バッテリー残量少
	⊙ ホワイトでゆっくり点滅	充電中
	○ ホワイトで点灯	スピーカーがフル充電されると、ストライプのライト全体がホワイトで点灯します。

3.2 背面パネル

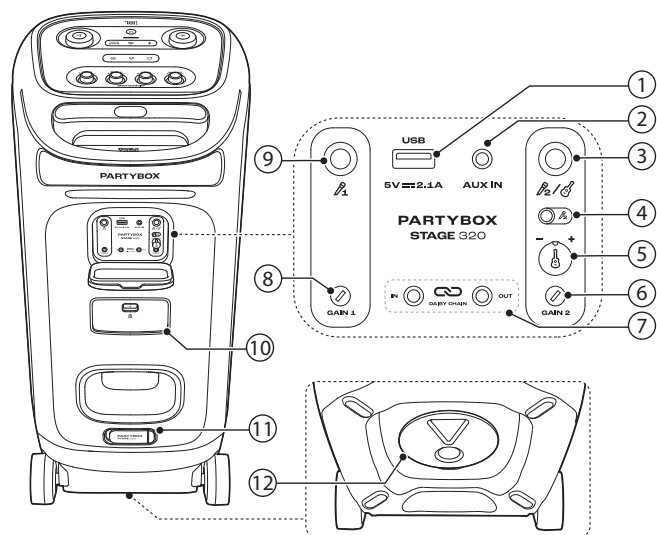

1) USB

- USBストレージデバイスに接続します。
- モバイルデバイスを充電します。

2) AUX IN

- 3.5mmオーディオケーブル(別売)を使って外部オーディオデバイスに接続します。

3)

- マイクまたはギターに接続します。

4) マイク2/ギターのスライダースイッチ

5) ギターの音量つまみ(- +)

- ギター(接続されている場合)の音量を調節します。

6) GAIN 2

- 該当するマイク()、またはギター入力のゲインを調節します。

7) IN/OUT

- 3.5mmオーディオケーブル(別売)を通して複数のPARTYBOXスピーカーを接続します。

8) GAIN 1

- 該当するマイク()入力のゲインを調節します。

9)

- マイクに接続します。

10) バッテリーの蓋

- 留め具を引き下ろしてバッテリーの蓋を開けます。

11) AC

- AC電源に接続します。

12) PARTYBOXをポールへ取り付けるには

4. 設置

警告:

- 転倒したり、破損のリスクを避けるため、スピーカーの上に座ったり、スピーカーにもたれたり、側面を押ししたりしないでください。

スピーカーを平らな安定した面に置き、ゴム足の付いた面が下になっていることを確認してください。

5. 電源オン

警告:

- 付属の電源コード以外は使用しないでください。
- スピーカー電源として、AC電源か内蔵バッテリーのどちらかを使用します。

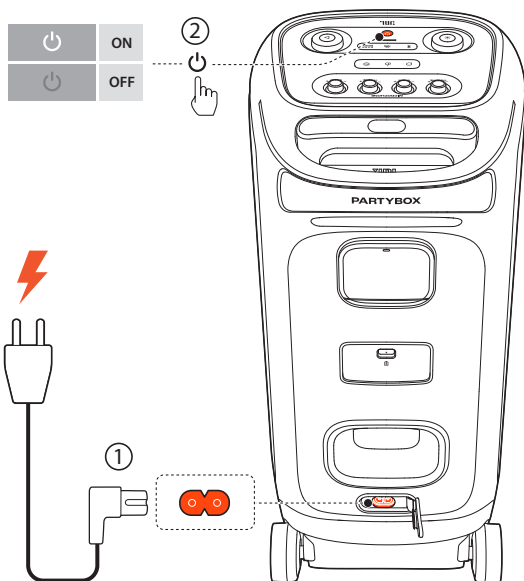

1. AC電源に接続。

- 内蔵バッテリーを使用するには、スピーカの充電後、電源コードを抜きます。

2. 電源ボタンを押して電源を入れます。

ヒント:

- 初めてご使用になる前にスピーカをフル充電すると、内蔵バッテリーの寿命が延びます。
- スピーカのボタンのどれかを押し、バッテリーレベルをチェックすることができます。
- 20分間操作をしないと、スピーカは自動的にスタンバイモードに切り替わります。スピーカの電源ボタンを押すと、通常の操作に切り替わります。

6. PARTYBOXを使う

注:

- 1度に再生できる音源は1つだけです。
- 別のソースから再生を開始すると、それまで再生されていたソースは常に遮断されます。

6.1 Bluetooth接続

Bluetooth対応のスマートフォンまたはタブレットと使用することができます。

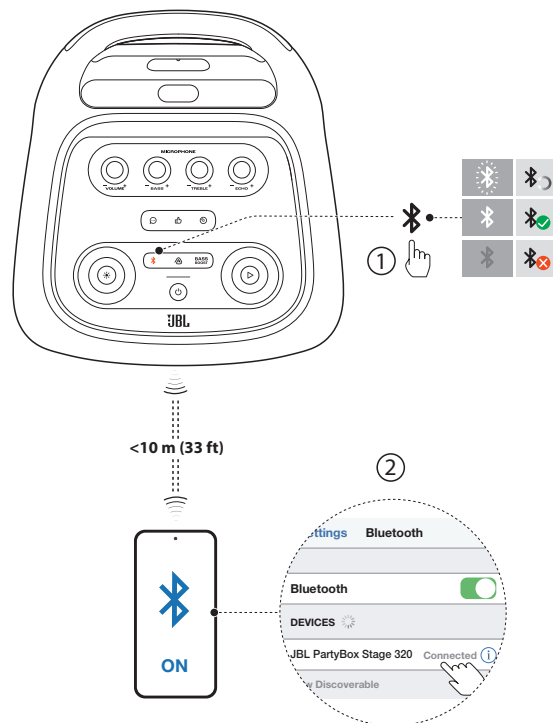

1. Bluetoothペアリングモードに入るには、スピーカのBluetoothボタンを押します。
2. Bluetooth対応デバイスのJBL PartyBox Stage 320を選択して接続します。
3. 接続に成功すると、Bluetooth対応デバイスからこのスピーカにオーディオがストリーミングされます。

注:

- このスピーカには、最大で8台のデバイスを記憶させることができます。9台目のデバイスをペアリングすると、最初のデバイスが消去されます。
- Bluetooth対応デバイスに接続する際にPINコードを要求された場合は、「0000」と入力してください。
- Bluetoothのパフォーマンスは、この製品とBluetooth対応デバイス間の距離、および操作環境に影響される可能性があります。

Bluetooth対応デバイスの接続を解除するには:

- スピーカの電源をオフにするか、または
- お持ちのデバイスのBluetooth機能を無効にします。

Bluetooth対応デバイスを再接続するには:

- 次回電源を入れる時は、自動的に、最後に接続したデバイスへ再接続を試みます。
- そうならない場合は、Bluetooth対応デバイスでJBL PartyBox Stage 320を手動で選択し、接続します。

6.2 USB接続

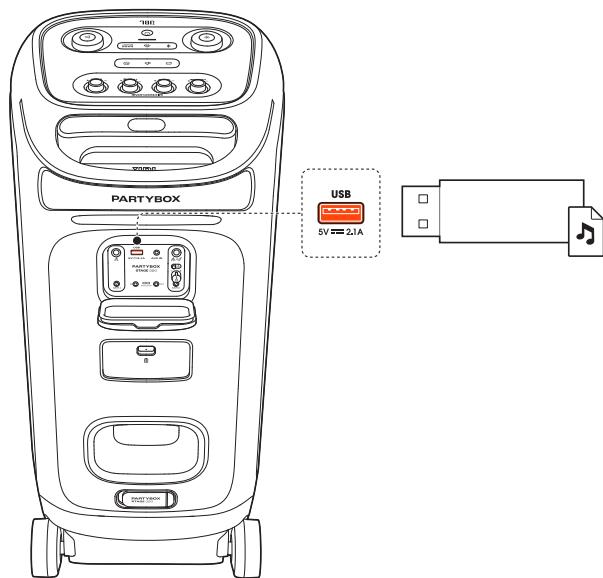

USBポートに、再生可能なオーディオコンテンツが入っているUSBストレージデバイスを差し込んでください。

- 自動でUSBソースに切り替わります。
- 自動的にオーディオ再生が開始されます。

ヒント:

- ルートフォルダーから最下層のサブフォルダーまで、アルファベット順にUSBストレージデバイスのオーディオファイルを再生します。最高8階層のサブフォルダーに対応しています。

対応するオーディオフォーマット

拡張子	コーデック	サンプルレート	ビットレート
MP3	MP1	16K/22K/24K/44.1K/48K	32-448kbps
	MP2	16K/22K/24K/44.1K/48K	8-384kbps
	MP3	16K/22K/24K/44.1K/48K	8-320kbps
WAV	IMA-ADPCM	16K/22K/24K/44.1K/48K	32-384kbps
	MS-ADPCM		
	a-law		
	u-law		
	PCM	16K/22K/24K/44.1K/48K	128-1536kbps
FLAC	flac	16K/22K/24K/44.1K/48K	600-1300kbps
WMA	WMAスタンダード	16K/22K/24K/44.1K/48K	5~384kbps

6.3 曲操作

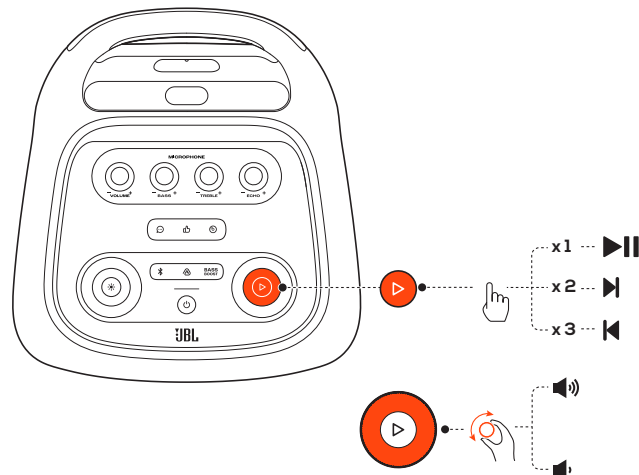

- 再生を一時停止、または再開するには1回 ▷ ボタンを押してください。
- ▷ ボタンを2回押すと、次のトラックへスキップします。
- ▷ ボタンを3回押すと、前のトラックへ戻ります。
- 音量つまみを時計回りまたは反時計回りに回してメインボリュームを調整します。
- **BASS BOOST**を押して低音レベルを上げます:レベル1、レベル2、またはオフ。

注:

- スキップ操作はAUXモードでは使用できません。

6.4 AUX接続

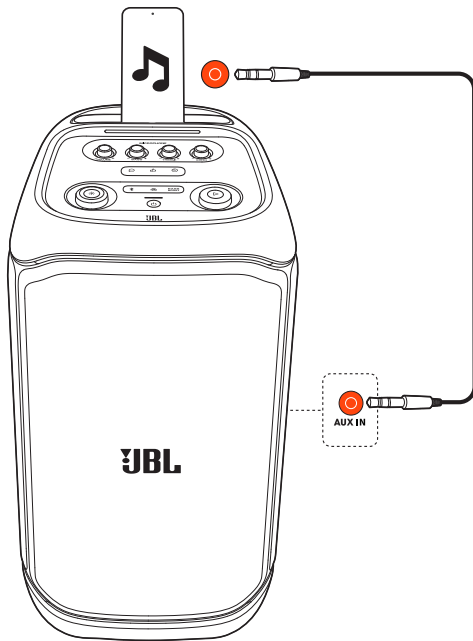

1. 3.5mmオーディオケーブル(別売)を使ってスピーカーに外部オーディオデバイスを接続します。
→ スピーカーは自動でAUXソースに切り替わります。
2. 外部デバイスでオーディオ再生を開始します。

6.5 マイクおよび/またはギターとのサウンドのミキシング

マイクまたはエレキギター(別売)を使用すれば、オーディオソースにサウンドをミックスすることができます。

注:

- ギターまたはマイクの接続/接続解除を行う前は、必ずギターまたはマイク音量を最低レベルにセットしてください。
- ギターまたはマイクを使用していない場合は、必ずギターまたはマイクを入力から抜いておいてください。

6.5.1 マイクに接続

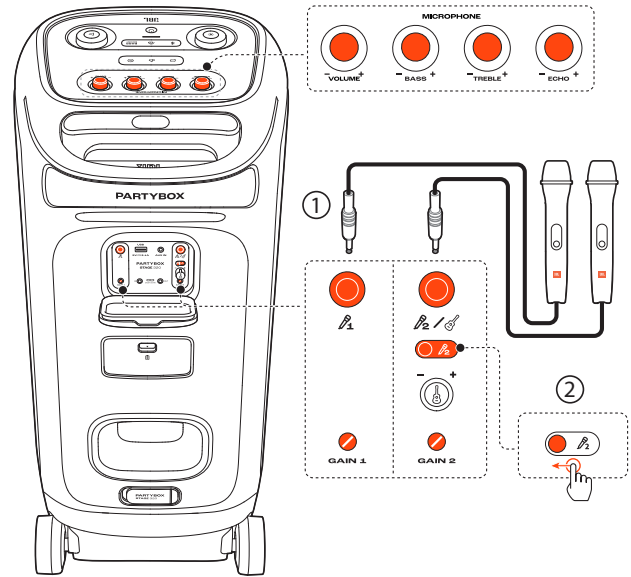

1. μ または μ / 🎤 ソケットにマイクを接続します。
2. μ / 🎤 ソケットにマイクを接続する場合は、スライダーを切り替えて μ を表示させてください。

6.5.2 ギターに接続

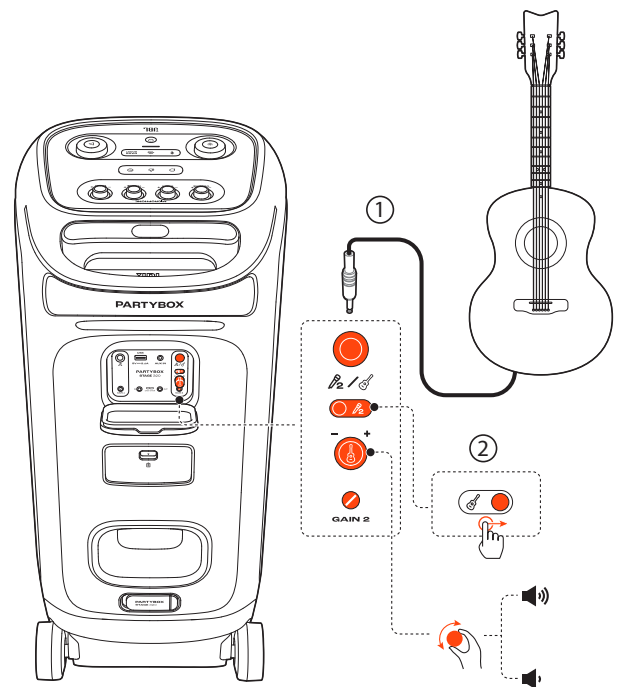

1. μ / 🎸 ソケットにギターを接続します。
2. スライダーを切り替えて 🎸 を表示させてください。

6.5.3 サウンドのミキシング

マイクを通して歌うか、ギターを演奏します。

- 音源の音量を調節するには、トップパネルの音量つまみ▶を時計回りまたは反時計回りに回します。
- マイクのゲインを調節するには、トップパネルの- VOL +つまみを回します。ギターの音量を調節するには、背面パネルのギター音量つまみ (-G +) を回転させます。
- マイクまたはギターのゲインを調節するには、背面パネルの **GAIN 1** または **GAIN 2** のつまみをそれぞれ回転させます。
- マイクのエコー、高音、低音レベルを調節するには、トップパネルの- ECHO +、- TREBLE +、- BASS +つまみをそれぞれ回転させます。

6.6 モバイルデバイスを充電する

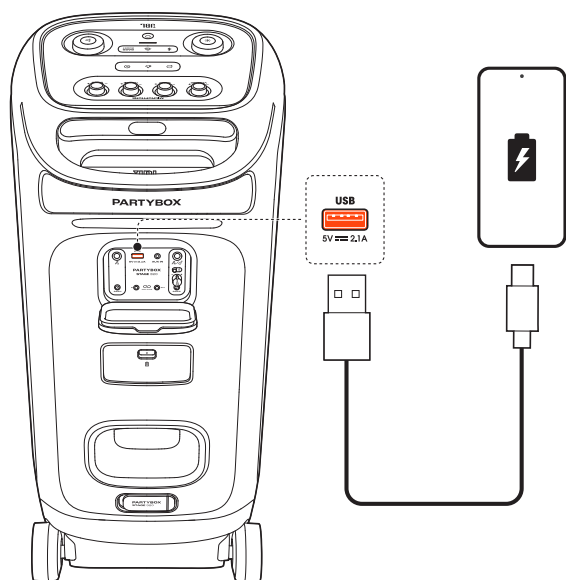

6.7 バッテリー (JBL BATTERY400) を交換する

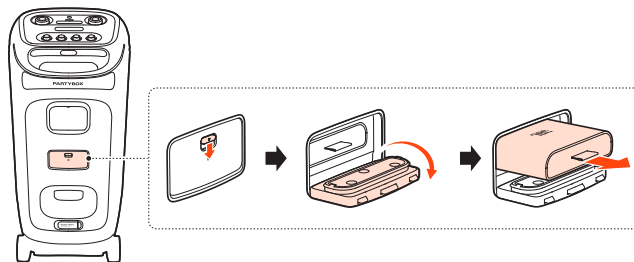

1. 留め具を引き下ろしてバッテリーの蓋を開け、古いバッテリーを取り外します。

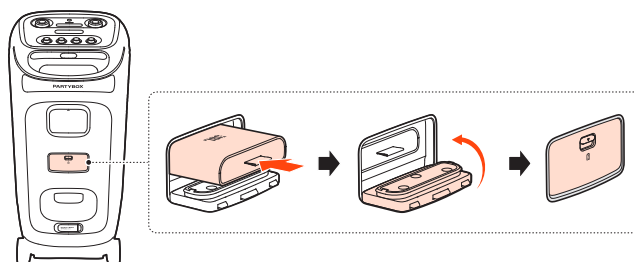

2. 金属の接点を下にして同タイプの (JBL BATTERY400) 新しいバッテリーを装着し、バッテリーのカバーを閉じます。

7. PARTYBOXを持ち運ぶ

警告:

- スピーカーを持ち運ぶ前に、全てのコードが外されていることをご確認ください。
- 怪我をしたり製品が破損しないように、持ち運ぶ際はしっかりと持ってください。

伸縮式ハンドルデザインで、手軽にスピーカーを移動させることができます。

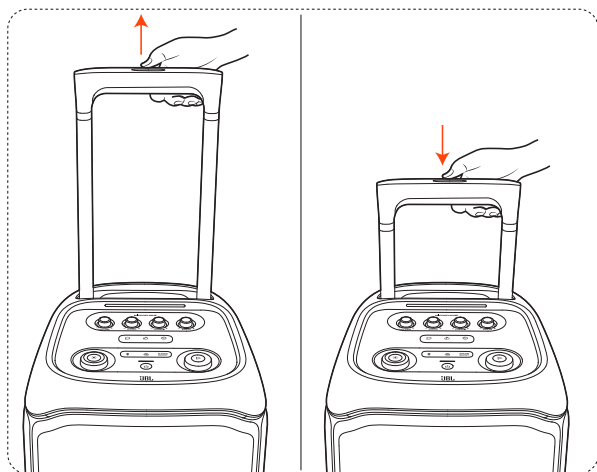

8. PARTYBOXをポールへ取り付けるには

警告:

- 設置は安全な取り付け基準で資格のある人物が行う必要があります。
- 設置業者はスピーカーに正しく安全にポールを取り付けるための適切な取付金具の選択と使用に責任を負っています。

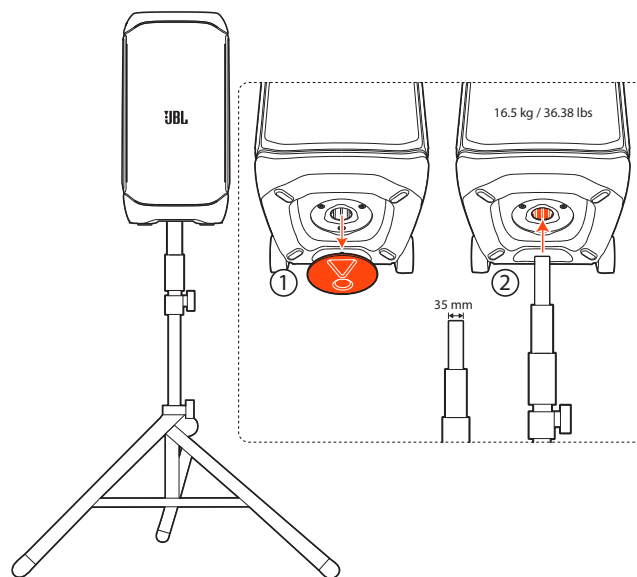

9. その他の使用方法

9.1 JBL PARTYBOXアプリ



製品をもっと使いこなすために、JBL PARTYBOXアプリをダウンロードしてインストールしてください。

9.2 ライトエフェクト

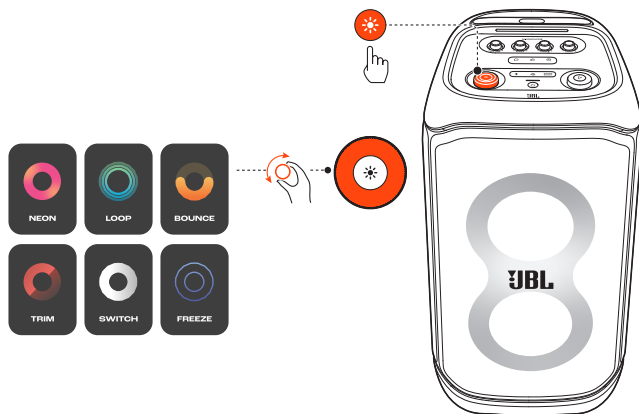

- *を押してライトエフェクトをオンまたはオフにします。
- *を2秒以上長押しすると、ストロボとスターリーライトがオンまたはオフになります。
- つまみを時計回り/反時計回りに回して異なるライトパターンに切り替えます: NEON、LOOP、BOUNCE、TRIM、SWITCH、または FREEZE。

9.3 サウンドエフェクト

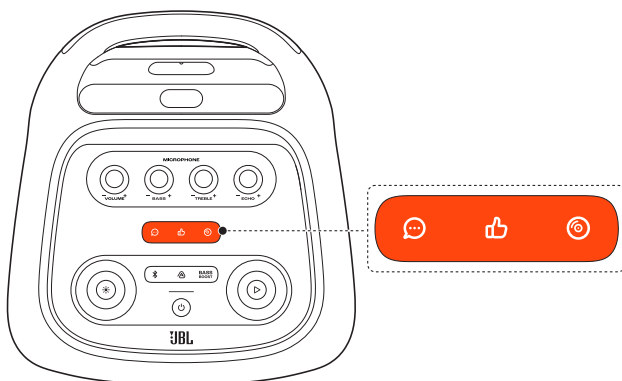

☺、👍または🎯を押してスペシャルサウンドエフェクトを選択します。

9.4 マルチスピーカー接続

さらに大きなサウンドを得るため、2台以上のPARTYBOXスピーカーを同時に接続することができます。

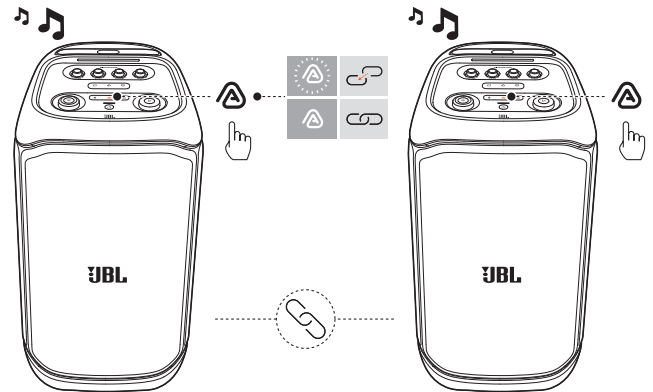

両方のスピーカーのBluetoothボタンを押します。

接続を解除するには:

電源をオフにするか、どちらかのスピーカーのBluetoothボタンを押します。

ヒント:

- デフォルトでは、Bluetooth対応デバイスに接続したスピーカーは、プライマリスピーカーとして使用します。

9.5 デイジーチェーン接続

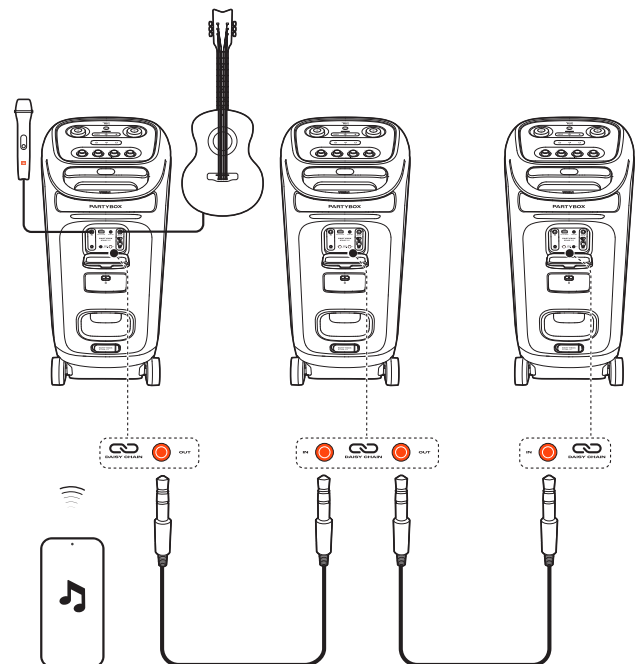

9.6 工場出荷時設定へのリセット

製品の工場出荷時へのリセットを行うには、▶と*ボタンを10秒以上長押ししてください。

9.7 IPX4

警告:

- AC電源に接続する前は、充電ポートを乾いた状態にしておいてください。
- 防沫のために常に保護カバーをしっかりと閉めておいてください。

スピーカーはIPX4防沫仕様です。



10. 仕様

- スピーカー構成:165mmウーファーx2、25mmドームツイーターx2
- 出力:240W RMS (IEC60268)
- 電源入力:100-240V~50/60Hz
- 周波数特性:40Hz-20kHz (-6dB)
- S/N比:80dB以上
- バッテリーの種類:リチウムイオン68Wh (7.2V/9444mAhに相当)
- バッテリー充電時間:3時間 (スピーカーオフモード)
- 再生時間:最高18時間(音量とオーディオ内容により異なります)
- ケーブルタイプ:AC電源ケーブル(タイプは地域によって異なります)
- ケーブルの長さ:2.0m
- USB充電出力:5V/2.1A(最大) (スピーカーオフモード)
- USBフォーマット:FAT16、FAT32
- Bluetooth®バージョン:5.4
- Bluetooth®プロファイル:A2DP V1.4、AVRCP V1.6
- Bluetooth®対応トランスミッター周波数帯域:2.4GHz-2.4835GHz
- Bluetooth®対応トランスミッター出力:18dBm以下 (EIRP)
- Bluetooth®対応トランスミッター変調:GFSK、π/4 DQPSK、8DPSK
- 対応するフォーマット:MP3、WAV、WMA、FLAC
- 入力感度:
 - Aux入力:250mV RMS (3.5mmコネクタ)
 - マイク入力:20mV RMS
 - ギター入力:100mV RMS
 - Bluetooth/USB入力:-12dBFS
- 本体寸法(幅x高さx奥行):335mmx669mmx385mm
- 本体重量:約16.5kg
- 梱包寸法(幅x高さx奥行):384mmx729mmx434mm
- 総重量:約18.9kg

*18時間のバッテリー再生時間は目安で、再生する音楽の種類や充放電を繰り返した後の充電電池の劣化具合に応じて異なることがあります。特定の音源を音量18、ライトショーとバスブーストをオフ、Bluetoothでのストリーミングにすることで計測された時間です。

11. トラブルシューティング

警告:

- 絶対に、ご自身でこの製品を修理しようとししないでください。この製品の使用中に問題がある場合は、サービスを依頼する前に以下の点をチェックしてください。

システム

スピーカーの電源が入らない。

- スピーカーのバッテリーが切れていないかご確認ください。切れていない場合は、代わりにAC電源を使用してください。

一部のボタンが反応しない

- 製品がデモモードになっている可能性があります。デモモードでは、▶/※/BASSおよび音量とライトパターンつまみ以外の全ての入力ソースとボタンが無効になります。終了するには、AC電源に接続されている状態で、※と▶ボタンを同時に10秒以上長押しします。

サウンド

スピーカーから音が聞こえない。

- スピーカーの電源が入っていることをご確認ください。
- 音量を調節してください。
- 音源が再生されていてミュート状態でないことをご確認ください。

Bluetooth

デバイスをスピーカーに接続できない。

- デバイスのBluetooth機能が有効であることをご確認ください。
- すでにスピーカーが別のBluetooth対応デバイスに接続されている場合、スピーカーの※ボタンを10秒以上長押しして接続を解除し、新しいデバイスとペアリングしてください。

接続したBluetooth対応デバイスからの音質が良くない

- Bluetoothの受信状態が悪い可能性があります。デバイスをスピーカーにもっと近づけるか、デバイスとスピーカーの間に何も置かないようにしてください。

12. 法令順守

この製品は欧州連合エネルギー基準を順守しています。

Bluetooth接続モード

この製品はBluetooth接続経由で音楽をストリーミングして使用することを想定しています。お客様はスピーカーにBluetoothオーディオをストリームすることができます。この製品をBluetooth接続する場合、確実に適切な動作をするように、Bluetooth接続は常にアクティブなままでなければなりません。

この製品は操作しないまま20分経つと、スリープモード(ネットワークスタンバイ状態)に入ります。スリープモードの電力消費量は2.0W未満で、その後Bluetooth接続を通して再度電源をオンにすることができます。

Bluetooth接続解除モード

この製品は操作しないまま20分経つと、スタンバイモードに入ります。スタンバイモードの電力消費量は0.5W未満です。

13. 商標



The Bluetooth® word mark and logos are registered trademarks owned by Bluetooth SIG, Inc. and any use of such marks by HARMAN International Industries, Incorporated is under license. Other trademarks and trade names are those of their respective owners.



HARMAN International Industries,
Incorporated 8500 Balboa Boulevard,
Northridge, CA 91329 USA
www.jbl.com

© 2024 HARMAN International Industries, Incorporated.

無断複写・転載を禁じます。

JBLは、HARMAN International Industries, Incorporatedの登録商標で、米国やその他の国々で登録されています。特徴、仕様、外観は予告なしに変更されることがあります。