

Hear the truth.™



# J88a/J55a

OWNER'S MANUAL

Thank you for choosing JBL. We're confident that the headphones you've chosen will provide every note of enjoyment that you expect – and that when you think about purchasing additional audio equipment for your home, car or office, you'll once again choose the JBL brand.

Nous vous remercions d'avoir choisi JBL. Nous sommes convaincus que le casque d'écoute que vous avez choisi vous apportera chaque note de plaisir que vous attendez – et que, lorsque vous songerez à acheter de l'équipement audio supplémentaire pour votre domicile, votre voiture ou votre bureau, une fois de plus, vous choisirez la marque JBL.

Gracias por elegir JBL. Estamos seguros de que los auriculares que ha elegido cumplirán con todas sus expectativas y de que cuando piense en comprar un equipo de audio adicional para su hogar, coche u oficina, volverá a elegir los productos JBL.

Obrigado por escolher a JBL. Estamos confiantes de que o fones de ouvido que você escolheu lhe dará a diversão que você espera, e que quando você pensar em comprar outros equipamentos de áudio para sua casa, carro ou escritório, você escolherá novamente os produtos da JBL.

Vielen Dank, dass Sie sich für JBL entschieden haben. Wir sind uns sicher, dass die von Ihnen erworbenen Kopfhörer all Ihre Ansprüche an vollkommenen Musikgenuss erfüllen und Sie dadurch beim nächsten Kauf von Audiogeräten für daheim, Ihr Auto oder Büro der Marke JBL wieder den Vorzug geben werden.

Grazie per aver scelto JBL. Siamo certi che le cuffie che avete scelto forniranno tutto il divertimento che vi aspettate - e che quando penserete di acquistare altra attrezzatura audio per la casa, auto o ufficio, sceglierete ancora una volta i prodotti JBL.

Hartelijk dank dat u voor JBL hebt gekozen. Wij vertrouwen erop dat de hoofdtelefoon die u hebt gekozen u alle plezier biedt dat u ervan verwacht en dat u bij de aanschaf van extra audioapparatuur voor thuis, in de auto of op kantoor opnieuw voor JBL-producten zult kiezen.

Takk for at du valgte JBL. Vi er sikre på at disse hodetelefonene vil gi deg all den musikalske nytelsen som du forventer, og at når du planlegger å kjøpe ekstra lydutstyr til hjemmet og bilen, kommer du nok en gang til å velge utstyr fra JBL.

JBL kiittää luottamuksestasi. Valitsemasi kuulokkeet takaavat varmasti nautinnollisia kokemuksia, ja kun on aika miettiä muiden äänilaitteiden hankkimista kotiin, autoon tai toimistoon, harkitset toivottavasti jälleen JBL-tuotteita.

Благодарим вас за выбор продукции JBL. Мы уверены, что выбранные вами наушники доставят ожидаемое наслаждение от каждой ноты, и когда вы решите приобрести дополнительное аудиооборудование для своего дома, автомобиля или офиса, вы опять выберете продукцию бренда JBL.

Tack för att du väljer JBL. Vi är övertygade om att du kommer att få precis lika stor glädje av de här hörlurarna som du förväntar dig – och hoppas att du väljer JBL även nästa gång du ska köpa ljudutrustning till hemmet, bilen eller kontoret.

Tak, fordi du valgte JBL. Vi er overbevist om, at de hovedtelefoner, du har valgt, vil opfylde alle dine forventninger – og at du, når du overvejer at anskaffe ekstra lydudstyr til hjemmet, bilen eller kontoret, endnu engang vil vælge JBL-produkter.

JBLの製品をお選びいただき、ありがとうございます。JBLは、お選びいただいたヘッドフォンがご期待に添った音質をお届けできると共に、お客様がご家庭や自動車、オフィスにオーディオ設備を追加することを検討になるとき、再びJBLブランドをお選びいただけると信じております。

JBL을 선택해 주셔서 감사합니다. 선택하신 JBL 헤드폰은 사용자가 기대하는 모든 즐거움을 제공합니다. 가정이나 자동차, 사무실에 추가로 오디오 기기를 구매하려고 생각하신다면 다시 한 번 JBL 제품을 선택하실 것이라고 자신합니다.

感謝您選擇 JBL。我們相信，您選擇的耳機帶給您的每個音符，都將是您所期待的享受；且當您日後希望為住家、汽車或辦公室購買其他音訊設備時，仍會再次選擇 JBL 品牌。

感谢您选择 JBL。我们相信，您选择的耳机必将满足您对每一个音符的期待。当您考虑购买其他音频设备供家庭、汽车或办公室使用时，希望您还能再次选择 JBL 品牌。

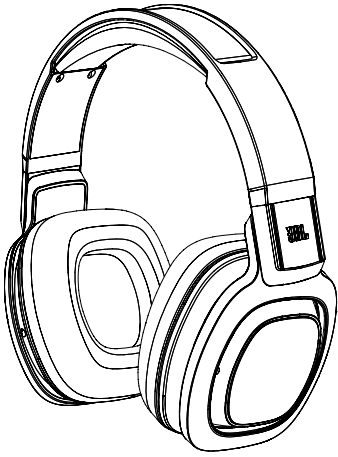

1x J88a

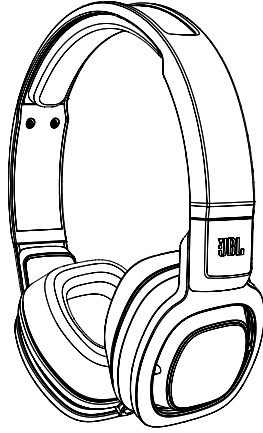

1x J55a

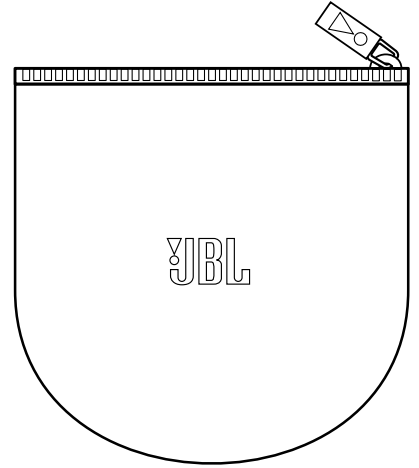
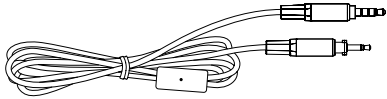

1x

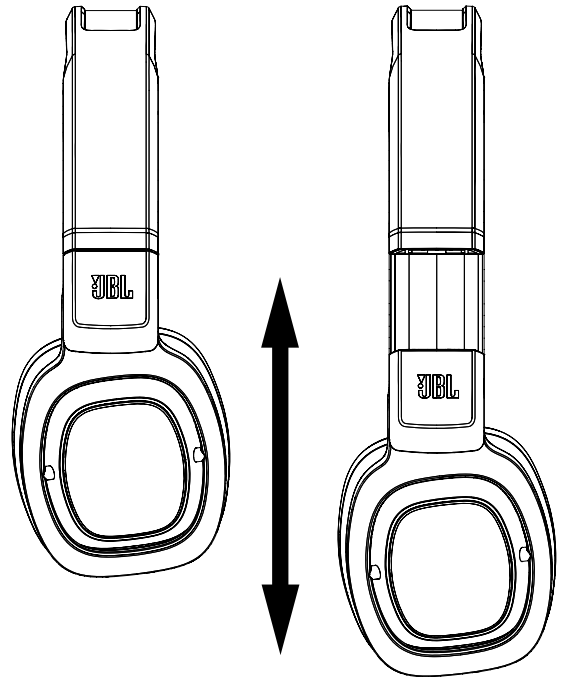
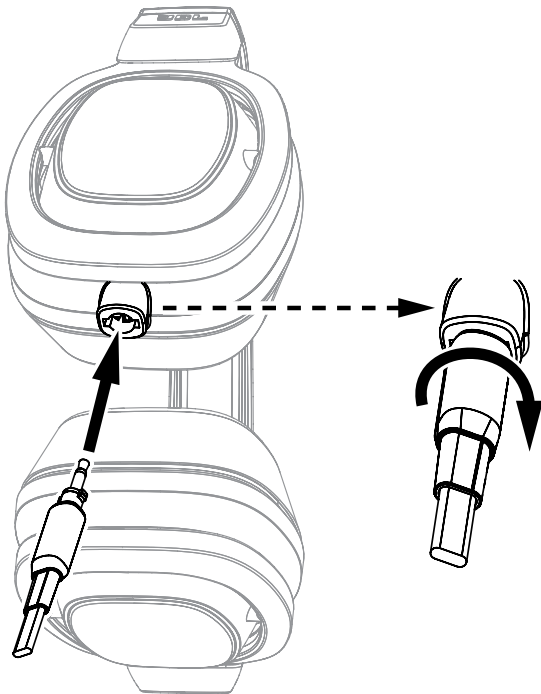

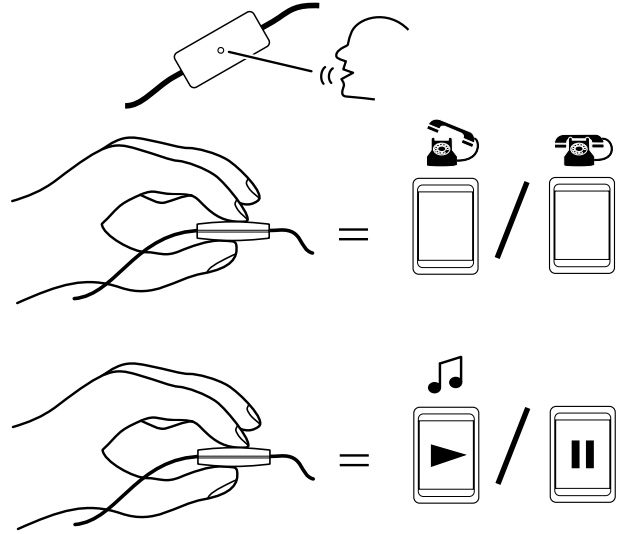
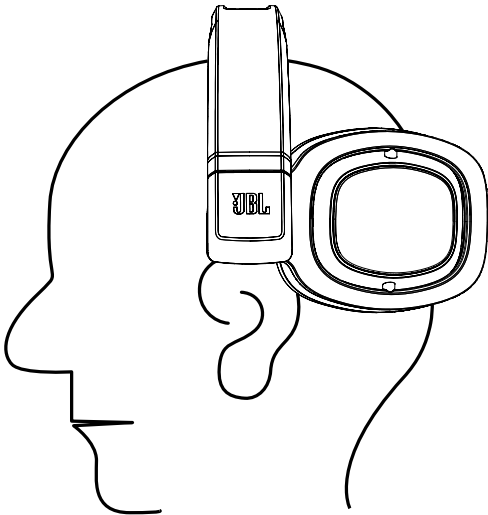
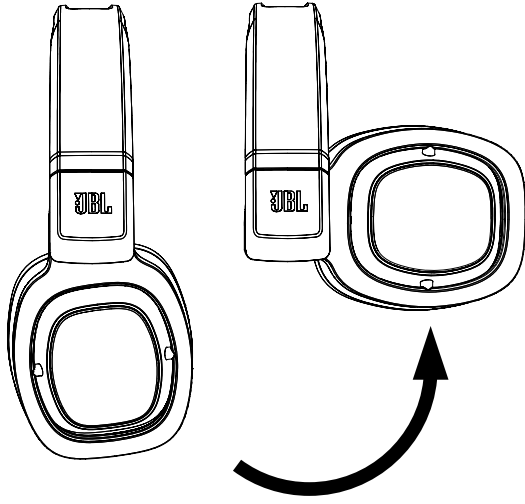

## J55a

Frequency range:	10Hz – 24kHz
Driver size:	40mm
Cable:	1.3m (4.3 ft) flat
Plug:	3.5mm (1/8") gold-plated

Plage de fréquences :	10 Hz à 24 kHz
Taille du diffuseur :	40 mm
Câble :	1,3 m (4,3 pi) uniforme
Connecteur :	3,5 mm (1/8 po) plaqué or

Rango de frecuencia:	10 Hz – 24 kHz
Tamaño del controlador:	40 mm
Cable:	1,3 m; plano
Conector:	3,5 mm; dorado

Faixa de frequência:	10 Hz – 24 kHz
Tamanho da unidade:	40 mm
Cabo:	1,3 m (4,3 ft) liso
Plugue:	3,5 mm (1/8") folheado a ouro

Frequenzbereich:	10 Hz – 24 kHz
Membrangröße:	40 mm
Kabel:	1,30 m, Flachkabel
Stecker:	3,5 mm, vergoldet

Gamma di frequenza:	10 Hz – 24 kHz
Dimensioni unità:	40 mm
Cavo:	1,3 m piatto
Connettore:	3,5 mm (1/8") placcato in oro

Frequentiebereich:	10 Hz – 24 kHz
Grootte driver:	40 mm
Kabel:	1,3 m plat
Stekker:	3,5 mm (1/8"), verguld

Frekvensområde:	10 Hz – 24 kHz
Driver-størrelse:	40 mm
Ledning:	1,3 m flat
Støpsel:	3,5 mm gullbelagt

Taajuusalue:	10 Hz – 24 kHz
Elementin koko:	40 mm
Kaapeli:	1,3 m, suora
Pistoke:	3,5 mm, kullattu

Частотный диапазон:	10 Гц – 24 кГц
Размер излучателя:	40 мм
Кабель:	1,3 м (4,3 фута), плоский
Разъем:	Позолоченный разъем 3,5 мм (1/8 дюйма)

Frekvensområde:	10 Hz – 24 kHz
Elementstorlek:	40 mm
Kabel:	1,3 m flatkabel
Kontakt:	3,5 mm guldpläterad

Frekvensområde:	10 Hz – 24 kHz
Driverstørrelse:	40 mm
Ledning:	1,3 m flad
Stik:	3,5 mm (1/8") guldplatteret

周波数範囲:	10Hz~24kHz
ドライバサイズ:	40mm
ケーブル長さ:	1.3m (4.3ft) フラット
プラグ:	3.5mm (1/8") 金メッキ

주파수 범위:	10Hz – 24kHz
드라이버 크기:	40mm
케이블:	1.3m(4.3피트), 평판
플러그:	3.5mm(1/8"), 도금

頻率範圍:	10Hz – 24kHz
驅動單元大小:	40公釐
電纜:	1.3公尺 (4.3英尺) 扁線
插頭:	3.5公釐 (1/8") 鍍金

频率范围:	10Hz – 24kHz
驱动单元尺寸:	40mm
线缆长度:	1.3m (4.3 ft) 扁线
插头:	3.5mm (1/8") 镀金插头

## J88a

Frequency range:	8Hz – 24kHz
Driver size:	50mm
Cable:	1.3m (4.3 ft) flat
Plug:	3.5mm (1/8") gold-plated

Plage de fréquences :	8 Hz à 24 kHz
Taille du diffuseur :	50 mm
Câble :	1,3 m (4,3 pi) uniforme
Connecteur :	3,5 mm (1/8 po) plaqué or

Rango de frecuencia:	8 Hz – 24 kHz
Tamaño del controlador:	50 mm
Cable:	1,3 m; plano
Conector:	3,5 mm; dorado

Faixa de frequência:	8 Hz – 24 kHz
Tamanho da unidade:	50 mm
Cabo:	1,3 m (4,3 ft) liso
Plugue:	3,5 mm (1/8") folheado a ouro

Frequenzbereich:	8 Hz – 24 kHz
Membrangröße:	50 mm
Kabel:	1,30 m, Flachkabel
Stecker:	3,5 mm, vergoldet

Gamma di frequenza:	8 Hz – 24 kHz
Dimensioni unità:	50 mm
Cavo:	1,3 m piatto
Connettore:	3,5 mm (1/8") placcato in oro

Frequentiebereik:	8 Hz – 24 kHz
Grootte driver:	50 mm
Kabel:	1,3 m plat
Stekker:	3,5 mm (1/8"), verguld

Frekvensområde:	8 Hz – 24 kHz
Driver-størrelse:	50 mm
Ledning:	1,3 m flat
Støpsel:	3,5 mm gullbelagt

Taajuusalue:	8 Hz – 24 kHz
Elementin koko:	50 mm
Kaapeli:	1,3 m, suora
Pistoke:	3,5 mm, kullattu

Частотный диапазон:	8 Гц – 24 кГц
Размер излучателя:	50 мм
Кабель:	1,3 м (4,3 фута), плоский
Разъем:	Позолоченный разъем 3,5 мм (1/8 дюйма)

Frekvensområde:	8 Hz – 24 kHz
Elementstorlek:	50 mm
Kabel:	1,3 m flatkabel
Kontakt:	3,5 mm guldpläterad

Frekvensområde:	8 Hz – 24 kHz
Driverstørrelse:	50 mm
Ledning:	1,3 m flad
Stik:	3,5 mm (1/8") guldplatteret

周波数範囲:	8Hz~24kHz
ドライバサイズ:	50mm
ケーブル長さ:	1.3m (4.3ft) フラット
プラグ:	3.5mm (1/8") 金メッキ

주파수 범위:	8Hz – 24kHz
드라이버 크기:	50mm
케이블:	1.3m(4.3피트), 평판
플러그:	3.5mm(1/8"), 도금

頻率範圍:	8Hz – 24kHz
驅動單元大小:	50公釐
電纜:	1.3公尺 (4.3英尺) 扁線
插頭:	3.5公釐 (1/8") 鍍金

頻率范围:	8Hz – 24kHz
驱动单元尺寸:	50mm
线缆长度:	1.3m (4.3 ft) 扁线
插头:	3.5mm (1/8") 镀金插头



**HARMAN**

HARMAN International Industries, Incorporated  
8500 Balboa Boulevard, Northridge, CA 91329 USA  
516.255.4545 (USA only)

© 2013 HARMAN International Industries, Incorporated. All rights reserved.

JBL is a trademark of HARMAN International Industries, Incorporated, registered in the United States and/or other countries.

Android is a trademark of Google Inc. Use of this trademark is subject to Google Permissions.

Features, specifications and appearance are subject to change without notice.

Part No. JBLP5158 Rev: A

[www.jbl.com](http://www.jbl.com)